

**Canon**

 **imageFORMULA**  
**DR-C240**  
**DR-C230**

# Mode d'emploi

- Veuillez lire ce manuel avant d'utiliser le scanner.
- Après avoir terminé la lecture de ce manuel, conservez-le en lieu sûr pour future référence.



## Programme international ENERGY STAR® d'équipements de bureau



En tant que partenaire ENERGY STAR®, Canon Electronics Inc. déclare cette machine conforme aux directives du programme ENERGY STAR® en matière d'efficacité énergétique.

Le programme international ENERGY STAR® pour les équipements de bureau est destiné à promouvoir les économies d'énergie dans le cadre de l'utilisation des ordinateurs et autres équipements de bureau.

Le programme soutient le développement et la diffusion des produits disposant de fonctionnalités destinées à réduire efficacement la consommation d'énergie. Il s'agit d'un programme ouvert à tous les constructeurs commerciaux qui peuvent adhérer volontairement. Les produits visés sont les équipements de bureau tels que les ordinateurs, les écrans, les imprimantes, les télécopieurs, les copieurs et les scanners. Les normes et logos utilisés sont les mêmes dans tous les pays participant au programme.

Ce modèle n'offre pas d'options de paramétrage pour la gestion de l'alimentation.

## Union européenne (et Agence européenne pour l'environnement) uniquement.



Ce symbole indique que ce produit ne doit pas être jeté avec les ordures ménagères, conformément à la directive DEEE (Déchets des équipements électriques ou électroniques) (2002/96/EC) et à la réglementation de votre pays. Ce produit doit être déposé dans un lieu de ramassage prévu à cet effet, par exemple, un site de collecte officiel des équipements électriques et électroniques (EEE), en vue de leur recyclage, ou un point d'échange de produits autorisés, accessible lorsque vous faites l'acquisition d'un nouveau produit du même type que l'ancien. Le non-respect de ces recommandations d'élimination peut avoir des effets négatifs sur l'environnement et la santé publique car ces produits EEE contiennent généralement des substances qui peuvent être dangereuses. En outre, la mise au rebut adéquate de ce produit favorisera une meilleure utilisation des ressources naturelles. Pour obtenir plus d'informations sur les points de collecte des équipements à recycler, contactez votre mairie, le service de collecte des déchets, le système DEEE agréé ou le service de collecte des ordures ménagères. Pour plus d'informations sur le retour et le recyclage des produits EEE, consultez le site [www.canon-europe.com](http://www.canon-europe.com).

(Agence européenne pour l'environnement : Norvège, Islande et Liechtenstein)

## NOMS DES MODELES

Les noms suivants seront fournis dans le règlement de sécurité de chaque zone de vente de cette Scanner de documents.

M111251: Modèle DR-C240

6130010: Modèle DR-C230

## Avertissement concernant la reproduction

Cet appareil est prévu pour une utilisation dans le respect des dispositions légales, conformément à toutes les réglementations en vigueur, y compris mais s'en s'y limiter, aux réglementations relatives à la contrefaçon, aux droits d'auteur et à la sécurité nationale. Toute personne reconnue comme ayant reproduit l'un des supports énumérés ci-après (qu'il s'agisse ou non d'une reproduction intentionnelle) dans le but frauduleux de les faire passer pour des originaux s'expose à des poursuites judiciaires.

- Papier-monnaie ou billets de banque (nationaux et étrangers)
- Timbres-postes, timbres fiscaux ou autres timbres similaires
- Certificats d'actions, certificats d'obligations, billets à ordre, chèques ou autres certificats de valeur
- Passeports, permis ou autres certificats ou documents émis par des agences ou des représentants du gouvernement

Cette liste n'est pas exhaustive.

Canon ne saurait être tenu responsable de toute utilisation inappropriée de ce scanner par un individu.

Veillez noter que certains droits de propriété intellectuelle sont protégés par des droits d'auteur et que les articles faisant l'objet d'une telle protection ne peuvent être reproduits sans l'autorisation expresse du détenteur du droit d'auteur, à l'exception de certaines utilisations personnelles ou dans le cadre familial.

## Marques commerciales

- Canon et le logo Canon sont des marques déposées de Canon Inc. aux États-Unis et peuvent être aussi des marques commerciales ou des marques déposées dans d'autres pays.
- imageFORMULA est une marque commerciale de CANON ELECTRONICS INC.
- Microsoft, Windows, PowerPoint et SharePoint sont des marques déposées ou commerciales de Microsoft Corporation aux États-Unis et dans d'autres pays.
- Capture(s) d'écran des produits Microsoft réimprimées avec l'autorisation de Microsoft Corporation.
- OS X et macOS sont des marques déposées d'Apple Inc. aux États-Unis et dans d'autres pays.
- ENERGY STAR® est une marque déposée aux États-Unis.
- ISIS est une marque déposée de Emc Corporation aux États-Unis.
- Copyright © 1995-2011 Nuance Communications, Inc. Tous droits réservés. Nuance et eCopy sont des marques commerciales et/ou des marques déposées de Nuance Communications, Inc. et/ou de ses partenaires aux États-Unis et dans d'autres pays.
- Adobe, the Adobe logo, Acrobat, the Adobe PDF logo, and Adobe Reader are either registered trademarks or trademarks of Adobe Systems Incorporated in the United States and/or other countries.



Powered by  
ADOBE® PDF LIBRARY

- D'autres noms de produits et d'entreprises ci-inclus peuvent être des marques de fabrique de leurs propriétaires respectifs. Cependant, les symboles ™ et ® ne sont pas utilisés dans ce document.

## Copyright

Copyright 2017 by CANON ELECTRONICS INC. Tous droits réservés.

Aucune partie de cette publication ne peut être reproduite ou transmise, sous quelque forme ou de quelque manière que ce soit, électronique, mécanique, par photocopie, par enregistrement, à l'aide d'un système de stockage des informations ou d'un système documentaire sans l'autorisation écrite préalable de CANON ELECTRONICS INC.

## Dégagement de responsabilité

Les informations incluses dans ce manuel sont soumises à des modifications sans préavis.

CANON ELECTRONICS INC. N'ASSUME AUCUNE RESPONSABILITE DE QUELQUE SORTE QUE CE SOIT CONCERNANT CE MATERIEL, EXPLICITE OU IMPLICITE, A L'EXCEPTION DE CE QUI INDIQUE CI-APRES, Y COMPRIS MAIS NON LIMITE A, TOUTE GARANTIE DE COMMERCIALISATION, VALEUR MARCHANDE, FITNESS A TITRE PARTICULIER OU SANS DEROGATION. CANON ELECTRONICS INC. NE PEUT ETRE TENU RESPONSABLE POUR TOUT DOMMAGE, DIRECT, INDIRECT OU LATERAL DE QUELQUE NATURE QUE CE SOIT OU POUR TOUTE PERTE OU DEPENSES SUITE A L'UTILISATION DE CE MATERIEL.

CANON ELECTRONICS INC. NE PEUT ETRE TENU RESPONSABLE POUR LE STOCKAGE OU LA MANIPULATION DE DOCUMENTS NUMERISES AVEC CET APPAREIL OU DES DONNEES D'IMAGES NUMERISEES OBTENUES. SI VOUS DECIDEZ DE JETER LES ORIGINAUX DES DOCUMENTS NUMERISES, VOUS ETES, EN TANT QU'UTILISATEUR, RESPONSABLE DE L'INSPECTION DES IMAGES NUMERISEES ET DE LA VERIFICATION QUE LES DONNEES SOIENT INTACTES. LA RESPONSABILITE MAXIMALE DE CANON ELECTRONICS INC. DANS CETTE GARANTIE EST LIMITEE AU PRIX D'ACHAT DE CE PRODUIT COUVERT PAR CETTE GARANTIE.

# Guide de configuration

Veillez lire cette partie en premier.

## ÉTAPE 1 Vérification des accessoires

Si l'un des éléments figurant ci-dessous est manquant ou endommagé, contactez un représentant du service après-vente ou votre revendeur local agréé Canon.

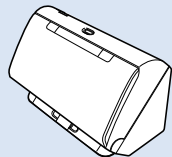

Scanner

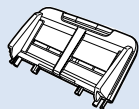

Bac d'alimentation

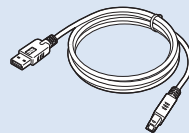

Câble USB  
Type A/Type B

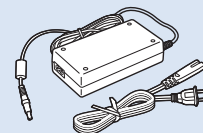

Adaptateur/cordon  
d'alimentation CA



Guide de configuration



Disque de configuration



Carte de garantie  
(USA et Canada seulement)

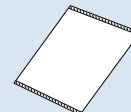

Pochette pour numérisation (pour les passeports)  
(Inclus uniquement dans des modèles particuliers)

- Les éléments inclus dans ce manuel sont soumis à modification sans préavis.
- Vous devez conserver l'emballage et les matériaux d'emballage de cet appareil afin de le ranger ou de le transporter.
- Pour l'Europe, une version imprimée du *Guide de référence* est fournie en anglais.  
Le contenu du *Guide de référence* dans d'autres langues se trouve dans le *Mode d'emploi* sur le disque de configuration.
- La forme de la fiche d'alimentation varie selon le pays et la région.

## Contenu du disque de configuration

Installez les logiciels suivants nécessaires pour l'utilisation du scanner à partir du disque de configuration fourni.

- **CaptureOnTouch**

Il s'agit d'une application de numérisation spécialement conçue pour ce produit.

- **CapturePerfect 3.1 (Windows uniquement)**

Il s'agit d'une application de numérisation pour le scanner de la série DR.

- **Pilote du scanner**

Il s'agit du pilote pour ce produit.

## Logiciels tiers

Les applications logicielles suivantes sont également comprises sur le disque de configuration fourni. Pour plus de détails sur l'installation de ces applications, consultez le fichier Readme.txt.

- **eCopy PDF Pro Office (Windows uniquement)**

Logiciel de création/d'édition de fichiers PDF de Nuance Communications.

(eCopy PDF Pro Office est fourni seulement avec DR-C240)

### ! IMPORTANT

Lors de la numérisation avec des logiciels tiers, utilisez le pilote de ce scanner pour configurer les conditions de numérisation. Pour plus de détails sur la façon d'ouvrir le pilote du scanner, reportez-vous aux manuels fournis avec chaque application logicielle.

Après avoir sorti le scanner de la boîte, installez le bac d'alimentation et retirez les feuilles de protection (▼).

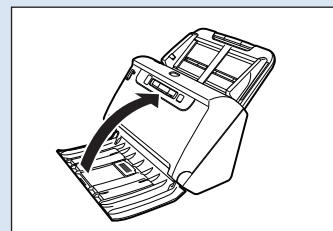
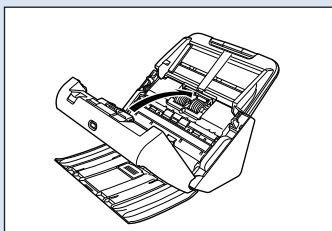
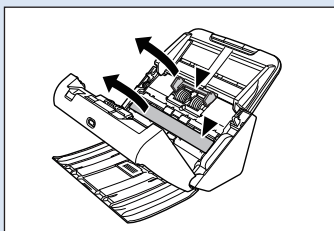
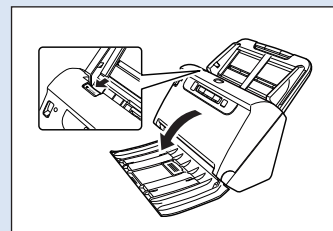
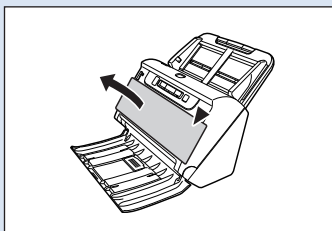
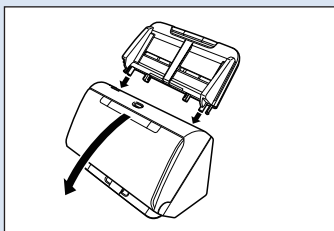





## ÉTAPE 2 Installation des logiciels

### Configuration système

Pour utiliser le scanner, votre ordinateur doit disposer de la configuration système suivante.

#### Ordinateur

Unité centrale :	Intel Core 2 Duo 1,66 GHz ou supérieur  Intel Core i7 2,3 GHz ou supérieur 
Mémoire :	1 Go ou plus  8 Go ou plus 
Disque dur :	3 Go ou plus d'espace disponible sont nécessaires pour l'installation de tous les logiciels
Interface USB :	Hi-Speed USB2.0
Écran :	Résolution de 1024 x 768 (XGA) ou plus recommandée
Lecteur optique :	Lecteur capable de lire des DVD

#### Système d'exploitation

- Microsoft Windows 7 Service Pack 1 ou ultérieur (éditions 32 bits et 64 bits)
- Microsoft Windows 8.1 (éditions 32 bits et 64 bits)
- Microsoft Windows 10 (éditions 32 bits et 64 bits)
- Microsoft Windows Server 2008 R2 Service Pack 1 ou version ultérieure
- Microsoft Windows Server 2012 R2
- Microsoft Windows Server 2016
- OS X 10.10
- OS X 10.11
- macOS 10.12

Il s'agit de l'environnement à partir de juin 2017.

Pour obtenir les informations les plus récentes sur la prise en charge du logiciel, consultez la page Produits du site Web Canon.

#### Autre exigence

- Une application compatible avec ISIS (Windows uniquement) ou TWAIN et avec les systèmes d'exploitation énumérés ci-dessus.
- .NET Framework 4.0 ou ultérieur (Windows uniquement)

#### ! IMPORTANT

- Utilisez l'interface USB standard de votre ordinateur. Toutefois, le fonctionnement normal du scanner n'est pas garanti avec toutes les interfaces USB, même si l'ordinateur est équipé d'une interface standard. Pour en savoir plus, consultez votre revendeur local agréé Canon.
- La vitesse de numérisation est plus lente lorsque l'interface USB standard de votre ordinateur est de type USB Full-Speed (équivalent à USB 1.1).
- Le câble USB que vous utilisez doit être celui fourni avec le scanner.
- Si l'unité centrale, la mémoire, la carte d'interface ou les autres caractéristiques techniques ne correspondent pas à la configuration requise, il est possible que la vitesse de numérisation soit fortement réduite et que la durée des transmissions soit allongée.
- Même si l'ordinateur est conforme à la configuration requise, la vitesse de numérisation peut varier en fonction des spécifications de l'ordinateur et de l'environnement.
- Les pilotes fournis avec le scanner ne sont pas nécessairement compatibles avec l'ensemble des applications compatibles ISIS ou TWAIN. Pour plus de détails, contactez votre fournisseur d'applications logicielles.
- En mode tablette de Windows 10, le logiciel peut perturber l'affichage.
- La Fonctionnalité Expérience utilisateur doit être activée pour Windows Server 2008 R2 et Windows Server 2012 R2.

#### Précautions en cas d'utilisation avec les systèmes d'exploitation 64 bits (Windows uniquement)

- Le pilote ISIS/TWAIN fourni avec ce produit prend en charge la numérisation avec les applications 32 bits uniquement.
- Même avec les applications 32 bits, le fonctionnement de toutes les applications compatibles ISIS/TWAIN n'est pas garanti.
- La vitesse de numérisation peut varier selon les caractéristiques techniques de votre ordinateur.

## Installation des logiciels

→ Windows

→ Mac

Windows

**!** IMPORTANT

- Installez les logiciels avant de raccorder le scanner à l'ordinateur.
- Ouvrez une session Windows en tant qu'administrateur.
- Fermez toutes les autres applications avant d'installer les logiciels.

### 1 Insérez le disque de configuration dans le lecteur de DVD de l'ordinateur.

Le menu de configuration se lance automatiquement lorsque vous insérez le disque dans le lecteur. (Si le menu ne se lance pas, exécutez Setup.exe à partir du disque.)

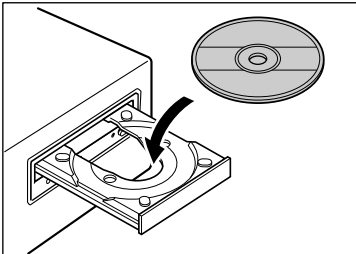

Si l'écran suivant apparaît, cliquez sur [Oui] ou [Autorisations].

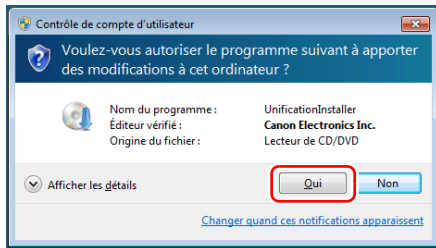

### 2 Cliquez sur [Installation ordinaire].

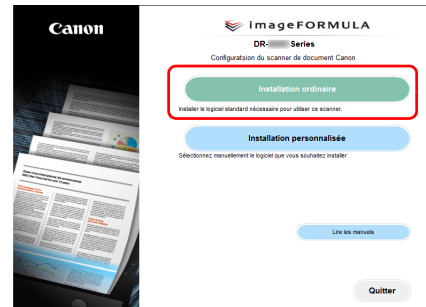

#### À propos de l'installation des logiciels tiers

Lorsque vous installez les logiciels fournis, vous pouvez choisir les logiciels à installer si vous sélectionnez [Installation personnalisée] à l'étape 3.

#### Indication

Si vous voulez réinstaller uniquement un logiciel particulier qui a été précédemment désinstallé, sélectionnez [Installation personnalisée] et choisissez le logiciel concerné.

### 3 Cliquez sur [Installer].

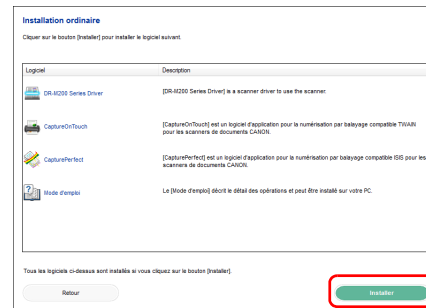

#### 4 Suivez les instructions à l'écran pour terminer l'installation.

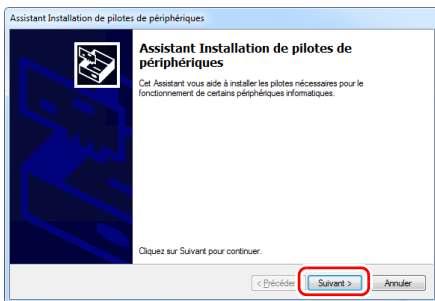

#### 5 Cliquez sur [Quitter] pour terminer l'installation des logiciels.

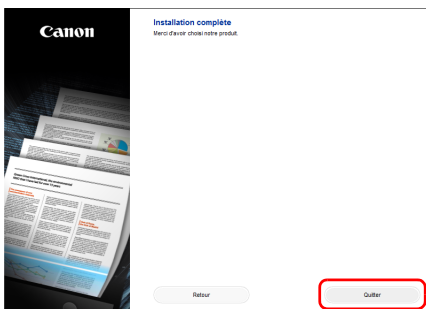

### Mac

#### ! IMPORTANT

- Installez les logiciels avant de raccorder le scanner à l'ordinateur.
- Fermez toutes les autres applications avant d'installer les logiciels.

#### 1 Insérez le disque de configuration dans le lecteur de DVD de l'ordinateur.

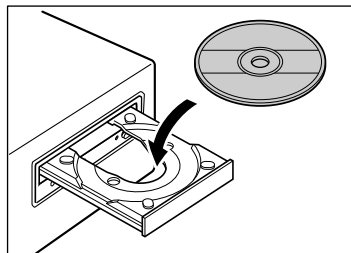

#### 2 Cliquez sur [DR-C240 Installer] / [DR-C230 Series Installer].

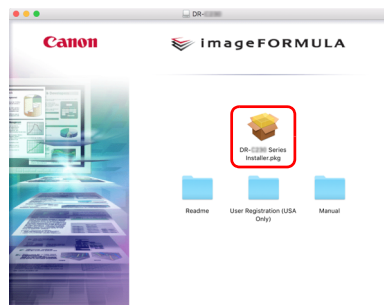

### 3 Suivez les instructions à l'écran pour terminer l'installation.

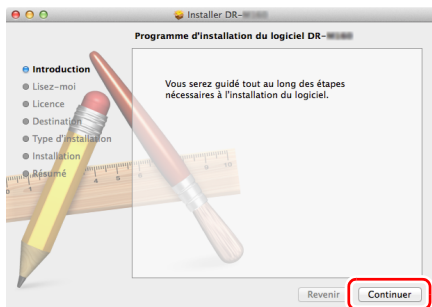

### 4 Cliquez sur [Fermer la session] pour terminer l'installation des logiciels.

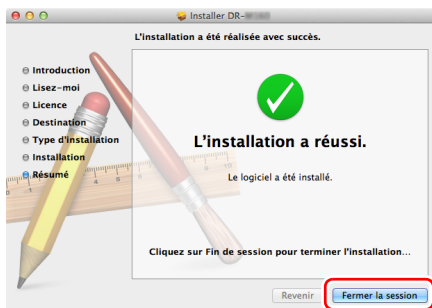

## ÉTAPE 3

## Raccordement à un ordinateur

Raccordez le scanner à l'ordinateur et à l'alimentation.

### ! IMPORTANT

- Ne raccordez pas le scanner à l'ordinateur avant d'installer les logiciels.
- Avant de raccorder le scanner à l'ordinateur, vérifiez que le scanner est hors tension. S'il est sous tension, mettez-le hors tension.

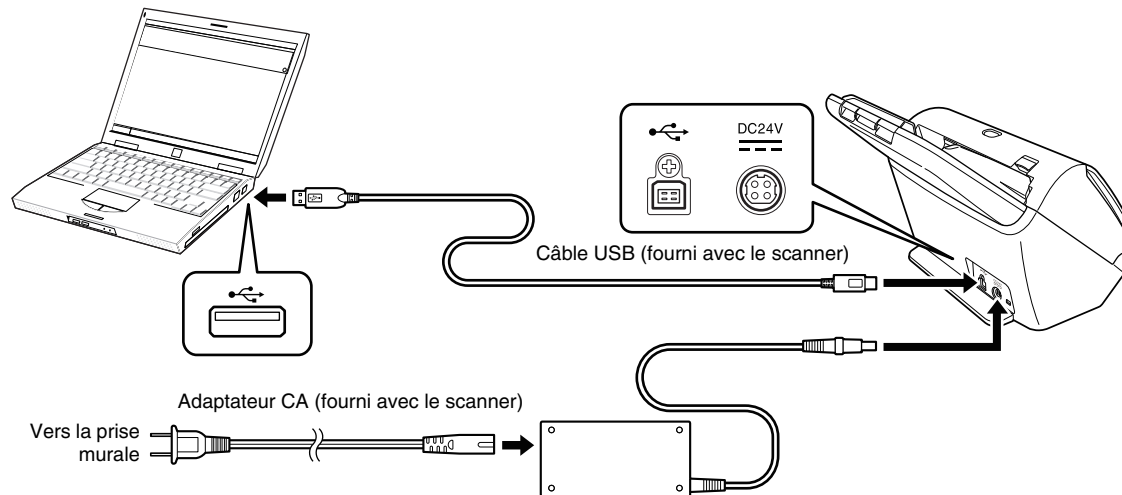

## ÉTAPE 4 Mise sous tension

Le scanner peut être mis sous et hors tension à l'aide du bouton d'alimentation à l'avant du scanner.

**1 Assurez-vous que le scanner et l'ordinateur sont correctement raccordés.**

**2 Appuyez sur le bouton d'alimentation.**

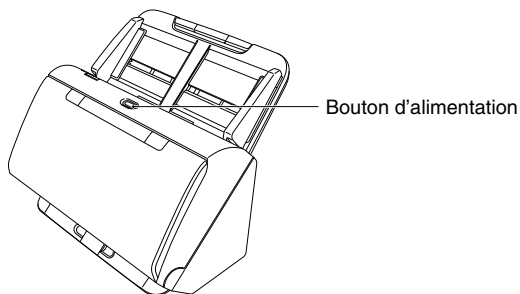

Le bouton d'alimentation s'allume en bleu lorsque l'appareil est mis sous tension.

### Windows

#### Indication

Une bulle d'aide telle que celle illustrée ci-dessous apparaît dans la barre des tâches. Si vous attendez un instant, la détection automatique du scanner se terminera et le scanner sera prêt à l'utilisation.

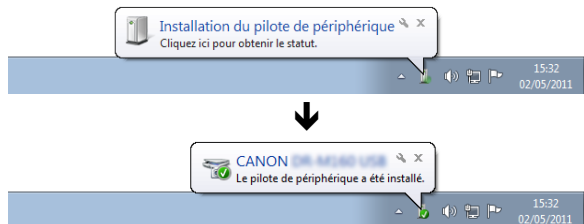

Quand le scanner est correctement raccordé à l'ordinateur, l'icône (CaptureOnTouch) apparaît dans la barre des tâches comme suit.



Si l'icône de la barre des tâches apparaît sous la forme , le scanner n'est pas correctement raccordé à l'ordinateur. Vérifiez l'état de l'interrupteur d'alimentation et du câble USB.

### Mac

Quand le scanner est correctement raccordé à l'ordinateur, l'icône (CaptureOnTouch) apparaît dans la barre des tâches comme suit.



Si l'icône de la barre des tâches apparaît sous la forme , le scanner n'est pas correctement raccordé à l'ordinateur. Vérifiez l'état de l'interrupteur d'alimentation et du câble USB.

---

## Mise hors tension

Appuyez sur le bouton d'alimentation et maintenez-le enfoncé jusqu'à ce que le voyant s'éteigne.

### IMPORTANT

- Après avoir mis le scanner hors tension, attendez au moins 10 secondes avant de le remettre sous tension.
- Si vous n'utilisez pas le scanner pendant une période prolongée, vous devez débrancher le cordon d'alimentation de la prise secteur pour des raisons de sécurité.

### Indication

Le paramètre de mise hors tension automatique du scanner est activé par défaut et le scanner se met automatiquement hors tension s'il n'est pas utilisé pendant 4 heures.

Pour plus de détails sur la façon de désactiver ce paramètre, consultez « Paramètre de mise hors tension automatique » à la p. 104.

La configuration est alors terminée.

# Introduction

Nous vous remercions d'avoir acheté le scanner de documents. Veuillez lire attentivement les manuels suivants et vous familiariser avec les fonctions du scanner avant de l'utiliser afin de vous assurer de comprendre suffisamment les fonctions et d'utiliser au mieux les fonctionnalités du scanner. Après avoir lu les manuels, conservez-les en lieu sûr pour future référence.

## Manuels du scanner

La documentation de ce scanner se compose des manuels suivants.

### ● Guide de configuration

Ce manuel décrit les procédures de configuration du scanner. Lisez ce manuel lorsque vous utilisez le scanner pour la première fois.

### ● Mode d'emploi (ce manuel)

Ce manuel contient les procédures d'utilisation du scanner. (manuel électronique au format PDF uniquement)

## Indication

- Le manuel (Mode d'emploi) pour ce scanner est stocké sur le disque de configuration sous forme de manuel électronique au format PDF.

## Windows

- Le Mode d'emploi (manuel électronique) est enregistré à l'emplacement suivant lorsque les logiciels sont installés.

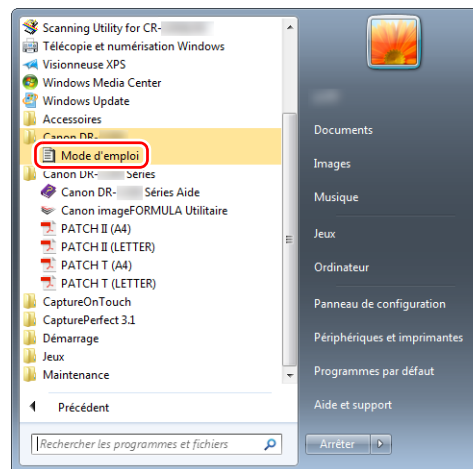

## Indication

Dans Windows 8.1, c'est enregistré sur l'emplacement suivant.

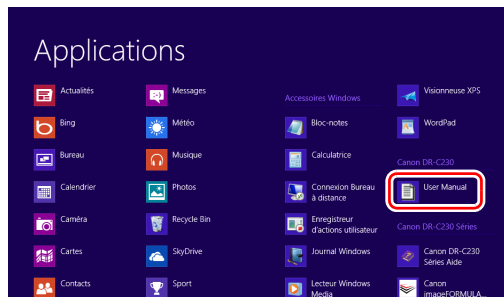

## Symboles utilisés dans ce manuel

Les symboles suivants sont utilisés dans ce manuel pour expliquer les procédures, les restrictions, les précautions à prendre et les consignes de sécurité à respecter.

### AVERTISSEMENT

Indique une mise en garde relative à des opérations qui peuvent provoquer la mort ou blesser quelqu'un, si elles ne sont pas exécutées correctement. Pour utiliser le scanner en toute sécurité, respectez toujours ces mises en garde.

### ATTENTION

Indique un avertissement relatif à des opérations qui peuvent blesser quelqu'un ou provoquer des dommages matériels, si elles ne sont pas exécutées correctement. Pour utiliser le scanner en toute sécurité, respectez toujours ces avertissements.

### IMPORTANT

Indique des conditions requises et des restrictions d'exploitation. Assurez-vous de lire attentivement ces consignes pour une utilisation correcte du scanner et éviter de l'endommager.

### Indication

Clarifie une procédure ou fournit des explications supplémentaires au sujet d'une procédure. La lecture de ces remarques est fortement recommandée.

# Sommaire

---

<b>Guide de configuration</b> .....	<b>4</b>	Paramétrage Rac. Numérisation .....	58
Mise hors tension .....	12	À propos des formats de fichiers .....	58
<b>Introduction</b> .....	<b>13</b>	Paramètres d'environnement .....	60
Symboles utilisés dans ce manuel .....	14	<b>Numérisation avec CapturePerfect</b> .....	<b>65</b>
<b>Avant d'utiliser le scanner</b> .....	<b>16</b>	Numérisation avec CapturePerfect .....	65
<b>Consignes de sécurité importantes</b> .....	<b>16</b>	<b>Paramétrage du pilote du scanner</b> .....	<b>67</b>
Lieu d'installation.....	16	Configuration et fonctions du pilote du scanner .....	67
Adaptateur CA.....	16	Paramétrage des conditions de numérisation de base .....	70
Déplacement du scanner .....	17	<b>Méthodes de numérisation plus avancées</b>	
Manipulation.....	17	<b>(Séparation de lots)</b> .....	<b>90</b>
Mise au rebut .....	18	Séparation de lots	
Lors de l'envoi du scanner en réparation .....	18	(Inserer page blanche) .....	90
<b>Caractéristiques du scanner</b> .....	<b>19</b>	Séparation de lots à l'aide de feuilles de code de correction	90
<b>Noms et fonction des pièces</b> .....	<b>21</b>	<b>Entretien</b> .....	<b>94</b>
<b>Opérations de base</b> .....	<b>25</b>	<b>Entretien quotidien</b> .....	<b>94</b>
<b>Documents</b> .....	<b>25</b>	Nettoyage du scanner .....	94
<b>Comment placer les documents</b> .....	<b>27</b>	Nettoyage de l'intérieur du scanner.....	94
Numérisation de plusieurs documents .....	27	Nettoyage de la vitre du capteur et des rouleaux.....	94
Lors de la numérisation d'un document une page à la fois		Réglage du rapport de réduction.....	97
(mode de dérivation) .....	29	Remplacement des consommables .....	99
Chargement des passeports .....	30	Paramètre de mise hors tension automatique.....	104
Placement des cartes.....	31	Retrait du bac d'alimentation des documents .....	105
Placement de documents pliés .....	32	<b>Dépannage</b> .....	<b>106</b>
Paramétrage du mode Document long .....	34	<b>Problèmes et solutions communs</b> .....	<b>106</b>
Détection d'une double alimentation de documents .....	36	<b>Dépannage logiciel</b> .....	<b>110</b>
<b>Méthodes de numérisation</b> .....	<b>40</b>	<b>Conseils utiles</b> .....	<b>111</b>
<b>Numérisation avec CaptureOnTouch</b> .....	<b>40</b>	<b>Élimination des bourrages papier</b> .....	<b>114</b>
Qu'est-ce que CaptureOnTouch? .....	40	<b>Désinstallation des logiciels</b> .....	<b>116</b>
Démarrage et arrêt de CaptureOnTouch .....	41	<b>Annexe</b> .....	<b>117</b>
Sélection d'un scanner.....	42	<b>Caractéristiques techniques</b> .....	<b>117</b>
Description des écrans.....	43	Pièces de rechange.....	118
Numérisation standard .....	44	Option.....	119
Rac. Numérisation.....	46	À propos du produit Flatbed Scanner Unit .....	119
Paramètres de sélection du type de document.....	54	Dimensions.....	120
Configuration de la séparation de lots .....	56	<b>Index</b> .....	<b>121</b>
Page de séparation .....	57		
Paramétrage de la sortie.....	57		
Configuration de l'index .....	58		

## Consignes de sécurité importantes

Afin de garantir un fonctionnement sûr de ce scanner, assurez-vous de lire les consignes et les précautions de sécurité détaillées ci-dessous.

### Lieu d'installation

Les performances de ce scanner varient en fonction de l'environnement dans lequel il est installé. Assurez-vous que le lieu dans lequel le scanner est installé répond aux exigences environnementales suivantes.

- Prévoyez suffisamment d'espace libre autour du scanner pour son fonctionnement, son entretien et sa ventilation.

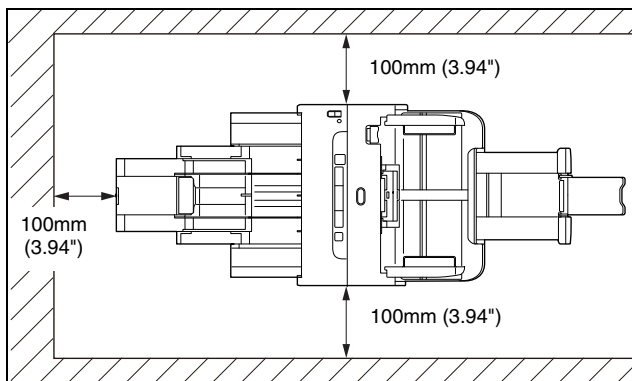

- Prévoyez suffisamment d'espace devant le scanner pour la sortie des documents après numérisation.
- Évitez d'exposer le scanner à la lumière directe du soleil. Si c'est inévitable, utilisez des rideaux pour protéger le scanner.
- Évitez les lieux extrêmement poussiéreux car la poussière peut avoir un effet négatif sur l'intérieur du scanner.
- Évitez les endroits chauds ou humides comme ceux à proximité d'un robinet d'eau, d'un chauffe-eau ou d'un humidificateur. Évitez les lieux exposés au gaz d'ammoniac. Évitez les lieux situés à proximité de produits chimiques inflammables, tels que de l'alcool ou du solvant.

- Évitez les lieux soumis à des vibrations.
- Évitez d'exposer le scanner à de brusques changements de température. Si la pièce dans laquelle se trouve le scanner est froide, puis chauffée rapidement, des gouttes de condensation risquent de se former à l'intérieur du scanner. Cela risque de provoquer une dégradation de la qualité de numérisation. Les conditions suivantes sont recommandées pour une qualité de numérisation optimale :  
Température ambiante : de 10 à 32,5 °C (de 50 à 90,5 °F)  
Humidité : de 20 à 80 % d'humidité relative
- Évitez de placer le scanner à proximité d'équipements générant des champs électromagnétiques (par exemple des enceintes, des téléviseurs ou des postes de radio).

### Adaptateur CA

- Branchez-le uniquement à une prise murale avec la tension et la fréquence requises (120 V, 60 Hz ou 220-240 V, 50/60 Hz en fonction de votre région).
- Ne branchez pas d'autres équipements électriques dans la prise murale sur laquelle est branché le scanner. De même, si vous devez utiliser une rallonge, assurez-vous que ses caractéristiques correspondent aux exigences du scanner.
- N'essayez jamais de démonter ou de modifier l'adaptateur CA de quelque façon que ce soit, car cela présente un danger.
- Le cordon d'alimentation risque d'être endommagé si on marche souvent dessus ou s'il est coincé sous des objets lourds.
- N'utilisez pas le cordon d'alimentation quand il est plié.
- Ne tirez pas directement sur le cordon d'alimentation. Pour débrancher le cordon d'alimentation, saisissez la fiche et retirez-la de la prise.
- Laissez un espace libre autour du cordon d'alimentation pour pouvoir y accéder et le débrancher facilement en cas d'urgence.
- N'utilisez pas d'adaptateur CA autre que celui fourni avec le scanner. N'utilisez pas avec d'autres produits l'adaptateur CA fourni avec le scanner.

- Si vous avez des questions sur l'alimentation électrique, contactez un représentant du service après-vente ou votre revendeur local agréé Canon pour de plus amples informations.

## Déplacement du scanner

- Lorsque vous déplacez le scanner, tenez-le bien à deux mains pour éviter de le faire tomber.
- Assurez-vous de débrancher le câble d'interface et l'adaptateur CA avant de déplacer le scanner. Si vous déplacez le scanner alors que ces éléments sont encore branchés, les fiches et les connecteurs risquent d'être endommagés.

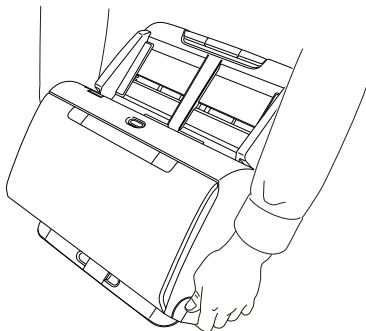

## Manipulation

### AVERTISSEMENT

Prenez note des précautions suivantes lors de l'utilisation du scanner. Dans le cas contraire, vous risquez de provoquer un choc électrique ou un incendie.

- N'utilisez jamais d'alcool, de benzène, de solvant, de vaporisateurs d'aérosol ou toute autre substance inflammable à proximité du scanner.
- Ne coupez pas, ne détériorez et ne modifiez pas le cordon d'alimentation. Ne placez pas d'objets lourds sur le cordon d'alimentation, ne tirez pas dessus et ne le pliez pas de manière exagérée.
- Ne branchez jamais le cordon d'alimentation avec les mains mouillées.
- Ne branchez pas le scanner sur une multiprise.
- Veillez à ce que le cordon d'alimentation ne fasse pas de nœuds ni de plis, car cela pourrait provoquer un choc électrique ou un incendie. Lorsque vous branchez le cordon d'alimentation, assurez-vous que la fiche est complètement enfoncée dans la prise murale.
- L'ensemble de cordon d'alimentation fourni est destiné à une utilisation uniquement avec ce scanner. Ne l'utilisez pas avec d'autres équipements électroniques. En outre, n'utilisez pas d'autres ensembles de cordon d'alimentation que celui fourni avec le scanner. Si vous le faites, vous risquez de provoquer un choc électrique ou un incendie.
- Ne démontez et ne modifiez pas le scanner.
- N'essayez jamais de démonter ou de modifier l'adaptateur CA de quelque façon que ce soit, car cela présente un danger.
- N'utilisez pas de vaporisateurs inflammables à proximité du scanner.
- Lorsque vous nettoyez le scanner, mettez-le hors tension à l'aide du bouton d'alimentation et débranchez le cordon d'alimentation de la prise murale.
- Pour nettoyer le scanner, utilisez un chiffon légèrement humide et bien essoré. N'utilisez jamais d'alcool, de benzène, de solvant ou toute autre substance inflammable.
- Si le scanner émet des bruits inhabituels, de la fumée, de la chaleur ou des odeurs étranges, s'il ne fonctionne pas ou si un autre phénomène anormal se produit lorsque vous l'utilisez, mettez-le immédiatement hors tension à l'aide du bouton d'alimentation et débranchez le cordon d'alimentation de la prise murale. Contactez ensuite un représentant du service après-vente ou votre revendeur local agréé Canon pour la prise en charge de l'appareil.
- Ne laissez pas tomber le scanner, et ne lui faites pas subir d'impact ou de choc. Si le scanner est endommagé, mettez-le immédiatement hors tension à l'aide du bouton d'alimentation et débranchez le cordon d'alimentation de la prise murale. Contactez ensuite un représentant du service après-vente ou votre revendeur local agréé Canon pour la prise en charge de l'appareil.
- Avant de déplacer le scanner, assurez-vous de le mettre hors tension à l'aide du bouton d'alimentation et de débrancher le cordon d'alimentation de la prise murale.

---

## ATTENTION

- N'installez pas le scanner sur une surface instable ou inclinée, ni dans un lieu soumis à des vibrations excessives, ce qui risquerait de faire tomber le scanner, en blessant quelqu'un, ou de l'endommager.
- Ne placez pas de petits objets en métal comme des agrafes, des trombones ou des bijoux sur le scanner. Ces objets risquent de tomber à l'intérieur du scanner et de provoquer un incendie ou un choc électrique. Si de tels objets tombent à l'intérieur du scanner, mettez-le immédiatement hors tension à l'aide du bouton d'alimentation et débranchez le cordon d'alimentation de la prise murale. Contactez ensuite un représentant du service après-vente ou votre revendeur local agréé Canon pour la prise en charge de l'appareil.
- N'installez pas le scanner dans un lieu poussiéreux ou humide. Cela risquerait de provoquer un choc électrique ou un incendie.
- Ne placez pas d'objets sur le scanner. De tels objets pourraient tomber ou se renverser, et blesser quelqu'un.
- Branchez-le uniquement à une prise murale avec la tension et la fréquence requises (120 V, 60 Hz ou 220-240 V, 50/60 Hz en fonction de votre région). Cela risquerait de provoquer un choc électrique ou un incendie.
- Pour débrancher le cordon d'alimentation, saisissez fermement la fiche. Ne tirez pas directement sur le cordon d'alimentation ; cela risquerait d'endommager ou de dénuder les fils électriques qui sont à l'intérieur et de causer un choc électrique ou un incendie.
- Laissez un espace suffisant autour de la prise murale pour pouvoir débrancher facilement l'appareil en cas d'urgence. Si vous placez des objets autour de la prise murale, vous risquez de ne pas parvenir à la débrancher rapidement en cas d'urgence.
- Ne versez pas de liquides ni de substances inflammables (tels que de l'alcool, du solvant, du benzène, etc.) sur le scanner, cela risquerait de provoquer un incendie ou un choc électrique. Cela risquerait de provoquer un choc électrique ou un incendie.

- Lorsque vous n'utilisez pas le scanner pendant une longue période, par exemple pendant la nuit, mettez-le hors tension à l'aide du bouton d'alimentation. De plus, lorsque vous n'utilisez pas le scanner pendant une période prolongée, par exemple pendant des vacances, mettez-le hors tension à l'aide du bouton d'alimentation et débranchez l'alimentation de la prise murale pour plus de sécurité.
- Lorsque vous utilisez le scanner, ne portez pas de vêtements amples ni de bijoux qui pourraient se coincer dans le scanner, car cela pourrait blesser quelqu'un. Soyez extrêmement prudent si vous portez une cravate ou si vous avez les cheveux longs. Si quelque chose se prend dans le scanner, débranchez immédiatement le cordon d'alimentation pour éteindre le scanner.
- Soyez vigilant lorsque vous chargez du papier dans le scanner et que vous éliminez un bourrage papier car vous pouvez vous couper les doigts sur le bord des feuilles de papier.

---

## Mise au rebut

Lors de la mise au rebut du scanner, assurez-vous de respecter l'ensemble des réglementations et législations locales ou consultez le détaillant chez qui vous avez fait l'acquisition du scanner.

---

## Lors de l'envoi du scanner en réparation

Lorsque vous faites une demande de réparation, le scanner doit être envoyé à l'adresse spécifiée. Lorsque vous envoyez le scanner, utilisez le carton d'emballage avec lequel il a été livré. Fixez fermement le scanner avec les matériaux d'emballage lorsque vous le placez dans le carton d'emballage.

---

## Caractéristiques du scanner

---

Les principales caractéristiques du scanner de documents sont énumérées ci-dessous.

### ● **Conception compacte**

Le scanner dispose d'un format compact de 291 mm (11,46") (L) x 253 mm (9,96")(P) x 231 mm (9,09")(H).

### ● **Alimentation rapide des documents**

Les documents peuvent être numérisés à une vitesse pouvant atteindre 45 pages (DR-C240) / 30 pages (DR-C230) par minute (format A4, 200 ppp).

### ● **Qualité d'image élevée**

Le capteur de résolution optique 600 ppp incorporé dans le scanner permet de numériser les documents avec une qualité d'image élevée.

### ● **Interface USB 2.0**

Le scanner prend en charge Hi-Speed USB 2.0.

### ● **Prise en charge de la couleur et de l'échelle de gris**

Les documents peuvent être numérisés en couleur 24 bits ou en échelle de gris à 256 niveaux.

### ● **Prise en charge de différents modes de numérisation**

En fonction du type de document, le scanner prend en charge les modes de numérisation suivants :

- Numérisation recto ou recto-verso (avec fonction Ignorer les pages blanches)
- Alimentation continue ou feuille par feuille

### ● **Numérisation de cartes**

Vous pouvez numériser des cartes de visite ou d'identité.

### ● **Détection du format de papier**

Le scanner détecte automatiquement le format du document numérisé et supprime l'espace superflu sur les bords de l'image lors du stockage, même lors du stockage d'un document au format irrégulier.

### ● **Détection automatique de couleur**

Le scanner détecte si le document numérisé est en couleur, en échelle de gris ou en noir et blanc et il enregistre l'image en conséquence.

### ● **Mode complètement automatique**

Un mode complètement automatique est disponible dans CaptureOnTouch et le pilote du scanner pour permettre une numérisation dans des conditions automatiquement déterminées. Les conditions de numérisation comme le mode couleur et le format de page sont définis automatiquement en fonction du document en cours de numérisation.

### ● **Détection automatique de la résolution**

Lorsque cette fonction est activée dans les paramètres de CaptureOnTouch ou du pilote du scanner, elle détecte le contenu des documents et détermine automatiquement la résolution de numérisation.

### ● **Numérisation folio**

Vous pouvez numériser des documents pliés. Le scanner numérise les deux faces et recombine les images numérisées dans une seule image.

### ● **Modification de l'inclinaison**

Le scanner dispose d'une fonction de modification de l'inclinaison qui redresse les images avant de les enregistrer lorsque les documents ont été numérisés de travers. Les images numérisées sont redressées, contrairement aux feuilles de document papier.

### ● **Détection de double alimentation par ultrasons**

Des ultrasons sont utilisés pour détecter les pages qui sont alimentées en même temps, ainsi que pour détecter l'espace entre les pages. La numérisation s'arrête si une double alimentation est détectée.

### ● **Possibilité d'ignorer la détection de double alimentation**

Lorsqu'une double alimentation est détectée, le bouton DFR du panneau de commande est allumé. Vous pouvez continuer à numériser en appuyant sur le bouton DFR.

### ● **Modes d'amélioration du texte**

Le scanner est équipé d'un mode d'améliorations poussées, pour améliorer le texte des documents avec des arrière-plans sombres ou irréguliers et d'un mode d'améliorations poussées II, pour améliorer le texte lorsque celui-ci et l'arrière-plan sont clairs. Il se peut que ces modes ne fonctionnent pas, en fonction du type de document.

---

- **Suppression de couleurs**

Le scanner dispose d'une fonction de suppression de couleurs qui vous permet de définir une couleur que le scanner ne doit pas prendre en compte sur l'image numérisée lors de la numérisation en noir et blanc ou en échelle de gris.

- **Fonction Ignorer les pages blanches**

Le scanner dispose d'une fonction pour ignorer les pages blanches qui vous permet de numériser un document sans stocker les images des pages blanches et sans se préoccuper si chaque document est imprimé recto-verso ou au recto uniquement. Les deux faces sont numérisées, mais l'enregistrement de l'image est ignoré pour les images numérisées provenant de pages considérées comme blanches.

- **Fonction Prénomériser**

Le scanner dispose d'une fonction de prénomérisation qui vous permet de régler le contraste et la luminosité d'une image prénomérisée, puis de transmettre l'image modifiée à l'application, sans avoir besoin de numériser de nouveau le document.

- **Démarrage de la numérisation à partir du panneau de commande**

Vous pouvez démarrer la numérisation en lançant CaptureOnTouch à l'aide des boutons du panneau de commande. Par défaut, le numéro de tâche 1 est attribué à la méthode Rac. Numérisation qui vous permet de numériser facilement un document en suivant simplement les instructions à l'écran.

- **Démarrage automatique**

Le scanner est équipé d'une fonction de démarrage automatique, qui permet à la numérisation d'être démarrée automatiquement lorsqu'un document placé dans le chargeur est détecté.

- **Mode d'économie d'énergie**

Le scanner est conçu pour économiser de l'énergie en passant automatiquement en mode d'économie d'énergie si 10 minutes s'écoulent sans qu'aucune opération de numérisation ou autre ne soit effectuée.

- **Numérisation de passeport**

Permet de numériser des passeports à l'aide de la pochette de numérisation (pour passeports) vendue séparément, fournie avec le scanner.



#### **Indication**

Selon le logiciel utilisé, il est possible que certaines fonctions ne soient pas disponibles.

## Noms et fonction des pièces

### Vue avant (avec le bac d'éjection fermé)

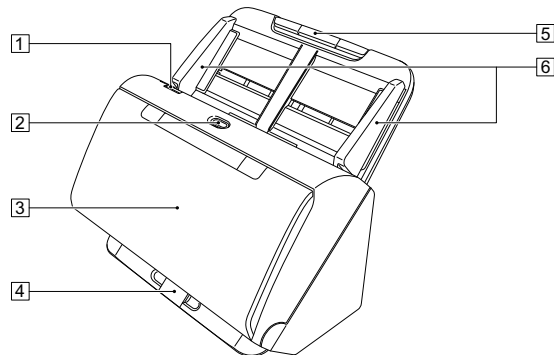

#### 1 Levier OPEN

Tirez-le vers vous pour ouvrir la partie avant.

#### 2 Bouton d'alimentation

Appuyez sur ce bouton pour mettre le scanner sous tension.

Lorsqu'il est enfoncé, le voyant d'alimentation est allumé.

Appuyez une nouvelle fois sur ce bouton pour mettre l'appareil hors tension.

Le bouton d'alimentation s'allume ou clignote comme suit selon l'état du scanner.

Indication du bouton d'alimentation	Description
Allumé	Sous tension
Clignotant (lentement)	Mode d'économie d'énergie
Clignotant (rapidement)	Erreur (bouchage papier, partie avant ouverte, double alimentation, etc.)

#### 3 Bac d'éjection des documents

Ouvrez-le pour la numérisation. Les documents numérisés sortent à cet endroit.

#### 4 Support du bac d'éjection

Ouvrez-le lorsque vous numérisez plusieurs documents de tailles différentes en même temps. Les documents numérisés sont disposés dans le bac en soutenant et en soulevant le bac d'éjection des documents à partir du bas.

#### 5 Bac d'alimentation des documents

Placez le document.

#### 6 Guides de document

Alignez les guides de document avec les deux bords du document pour vous assurer que les documents seront alimentés de façon bien droite.

## Vue avant (avec le bac d'éjection ouvert)

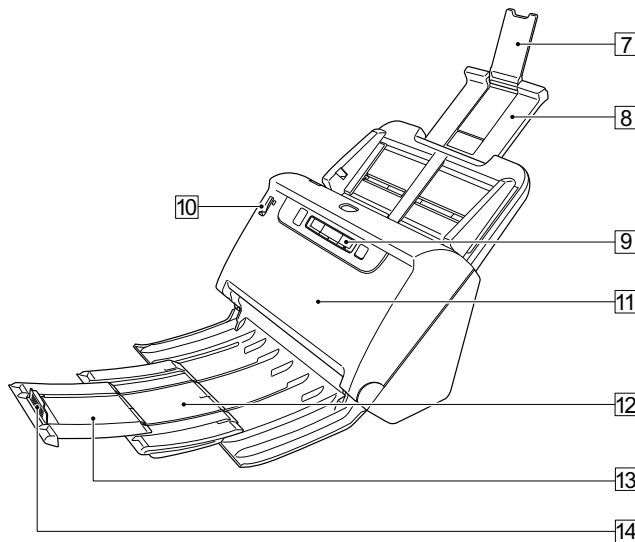

### **7 Support d'extension d'alimentation**

Ouvrez-le lorsque vous placez du papier long dans le scanner.

### **8 Support d'alimentation**

Sortez-le de façon à ce que les documents chargés reposent dessus.

### **9 Panneau de commande**

Il permet d'effectuer une série d'opérations de numérisation, comme le démarrage et l'arrêt de la numérisation, l'exécution de tâches enregistrées et l'annulation de la détection de double alimentation. (Consultez la p. 24)

### **10 Levier de sélection de l'alimentation**

Le levier de sélection de l'alimentation définit la méthode d'alimentation des documents.

Placez le levier vers le bas pour alimenter les documents à numériser un à un (mode Normal). (Consultez la p. 27)

Placez le levier vers le haut pour alimenter les documents à numériser qui sont reliés les uns aux autres, comme les factures, sans les séparer (mode de dérivation). (Consultez la p. 29)

### **11 Partie avant**

Ouvrez-la lorsque vous nettoyez l'intérieur du scanner ou remplacez les rouleaux.

### **12 Support d'éjection**

Ouvrez-le lorsque vous chargez des documents longs.

### **13 Support d'extension d'éjection des documents**

Si nécessaire, sortez-le de façon l'adapter à la longueur des documents chargés.

#### 14 Butée d'éjection des documents

Elle permet d'empêcher que les documents ne sortent du bac d'alimentation des documents et d'aligner les bords avant des documents éjectés. Elle peut être placée à n'importe quelle position du support d'extension d'éjection des documents pour l'adapter à la longueur du document.

### Vue arrière

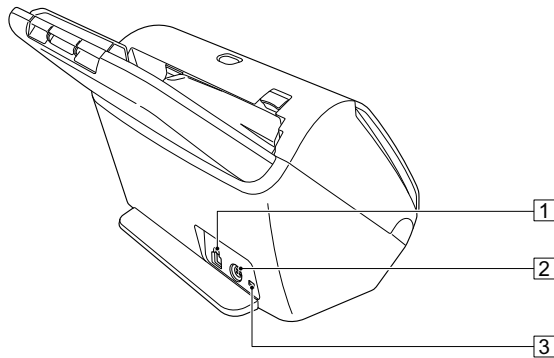

#### 1 Connecteur USB

Branchez à ce connecteur le câble USB fourni.

#### 2 Connecteur d'alimentation

Branchez à ce connecteur l'adaptateur CA fourni.

#### 3 Orifice de prévention contre le vol (logement de sécurité)

Il permet de brancher un câble antivol ou tout autre élément similaire.

### Panneau de commande

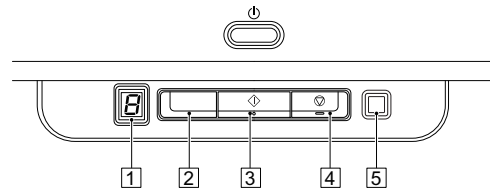

#### 1 Indicateur Job No.

Affiche le numéro de la tâche sélectionnée avec le panneau de commande.

#### 2 Bouton Job Select

Il permet de sélectionner les tâches enregistrées. À chaque fois que le bouton est enfoncé, le numéro de tâche affiché sur l'indicateur Job No. change.

#### 3 Bouton Start

Il permet d'exécuter la tâche affichée sur l'indicateur Job No.

#### 4 Bouton Stop

Il permet d'arrêter les tâches actives.

#### 5 Bouton DFR (Double Feed Release)

Il est allumé lorsqu'une double alimentation de documents est détectée. Le fait d'appuyer sur ce bouton annule la fonction de détection de double alimentation, ce qui vous permet de poursuivre la numérisation.

---

### Codes d'erreur affichés

Lorsqu'une erreur de numérisation se produit, les codes d'erreur suivants s'affichent sur l'indicateur Job No.

 : affiché lorsque la partie avant est ouverte.

 : affiché lorsqu'un bourrage papier est détecté.

 : affiché lorsqu'une double alimentation est détectée pendant la numérisation.

 : affiché pour les autres erreurs.

## Documents

Ce scanner peut numériser des documents dans une plage de formats compris entre la carte de visite et le format A4. Les formats de document que ce scanner peut numériser sont indiqués ci-dessous.

### Papier ordinaire

#### Format

Largeur : 50,8 mm à 216 mm (2" à 8,5")

Longueur : 54 mm à 356 mm (2,1" à 14") (Vous pouvez numériser des documents d'une longueur maximale de 3 000 mm (118,1") en réglant le scanner sur le mode Document long.)

#### Épaisseur de papier

Alimentation normale : 27 à 209 g/m<sup>2</sup> (7 à 56 lb bond), 0,04 mm à 0,25 mm (0,00157" à 0,00984")

Dérivation : 27 à 255 g/m<sup>2</sup> (7 à 68 lb bond), 0,04 mm à 0,3 mm (0,00157" à 0,0118")

#### Capacité de chargement

Format A4 ou inférieur : 60 feuilles (80 g/m<sup>2</sup> (22 lb bond))

Formats supérieurs à A4 : 40 feuilles (80 g/m<sup>2</sup> (22 lb bond))

Veillez à ce que les piles ne dépassent pas 6 mm de hauteur dans les deux cas ci-dessus.

### ! IMPORTANT

Les documents à numériser doivent répondre à certains critères. Lisez attentivement les éléments suivants.

- Lorsque vous numérisez plusieurs documents de formats différents, placez les documents de façon à couvrir l'étendue complète des rouleaux d'alimentation en alignant les centres et les bords d'insertion des documents.

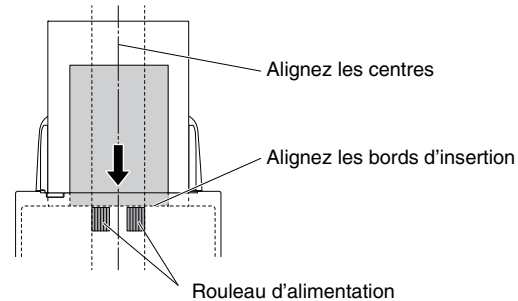

- Il est recommandé d'alimenter les documents dépassant le format de 356 mm (14") une feuille à la fois.
- La numérisation de documents dont l'encre n'est pas sèche peut entraîner des dysfonctionnements du scanner. Vérifiez toujours que l'encre des documents est sèche avant de procéder à la numérisation.
- La numérisation de documents rédigés au crayon, ou avec un autre outil similaire, peut salir les rouleaux et la vitre du capteur, tacher l'image numérisée et transférer les saletés aux documents suivants. Nettoyez toujours les pièces internes du scanner après la numérisation de tels documents.
- Lors de la numérisation recto-verso d'un document imprimé sur du papier fin, il est possible que l'image au verso apparaisse par transparence. Dans ce cas, réglez l'intensité de numérisation dans l'application, avant de procéder à la numérisation du document.
- Il se peut que les documents laminés ne soient pas correctement numérisés, en fonction du document.
- La numérisation

- des types de document suivants peut entraîner un bourrage papier ou un dysfonctionnement. Lors de la numérisation de ces types de document, photocopiez le document et numérisez la copie.



Le papier est plié ou présente des lignes de pliage.



Papier carbone



Le papier est gondolé.



La surface est enduite.



Le papier est déchiré.



Document extrêmement fin, tel que du papier fin semi-transparent.



Il y a des trombones ou des agrafes.



Documents avec une quantité excessive de particules de poussière de papier.

#### Cartes de visite

Format : 50,8 mm x 85 mm (2" x 3,35") ou plus  
Épaisseur de papier : 380 g/m<sup>2</sup> (80 lb bond) 0,45 mm (0,0177") ou plus

#### ! IMPORTANT

Si une pile de cartes de visite ne peut pas être alimentée correctement, réduisez le nombre de cartes dans la pile.

#### Carte (en plastique)

Format : 54 mm x 86 mm (2,12" x 3,37") (norme ISO)  
Épaisseur d'une carte : 1,4 mm (0,055") ou moins  
Orientation : Alimentation horizontale uniquement  
Les cartes gaufrées peuvent être numérisées.  
Capacité de chargement : 3 cartes (non gaufrées), 1 carte (gaufrée)

#### ! ATTENTION

- Lors de la numérisation de cartes, placez-les de façon à ce qu'elles soient alimentées horizontalement. Si vous placez les cartes de façon à les alimenter verticalement, elles risquent de ne pas être éjectées correctement ; les cartes ainsi coincées risquent également d'être endommagées lorsque vous les retirez.
- Selon le type de gaufrage, les cartes gaufrées risquent de ne pas être numérisées correctement.
- Lors de la numérisation de cartes, désactivez la case à cocher [Détection ultrasonique] sur l'onglet [Alimentation] de l'écran des paramètres du pilote de scanner. ([Consultez la p. 36](#))

#### Passport

Format : 88 mm x 125 mm (3,464" x 4,921") (norme ISO)  
Lors de la numérisation, pensez à ouvrir le passeport et à l'insérer dans la pochette de numérisation (pour passeports) vendue séparément.  
Épaisseur: 4 mm (0,157") ou moins (feuille de support comprise)

## Comment placer les documents

### Numérisation de plusieurs documents

L'alimentation de papier standard doit être utilisée lors de la numérisation de plusieurs documents d'un format standard à la fois. L'alimentation de papier standard permet d'alimenter plusieurs documents en séparant chaque page.

#### 1 Ouvrez le bac d'éjection des documents.

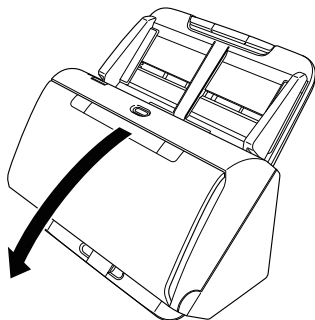

#### 2 Sortez le support d'éjection.

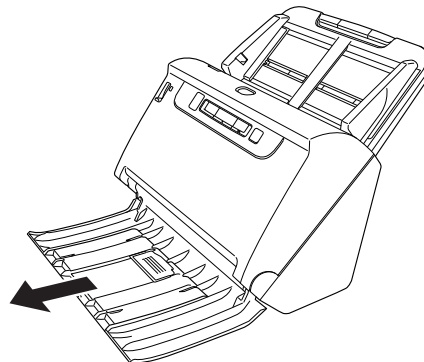

Lorsque vous placez des documents longs, sortez le support d'extension d'éjection des documents pour l'adapter à la longueur de ces documents. Relevez également la butée d'éjection jusqu'à l'extrémité du support d'éjection si nécessaire.

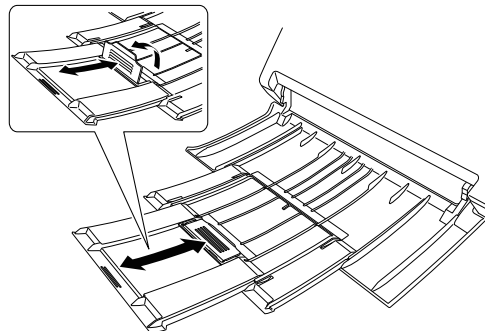

#### ! IMPORTANT

Sortez le support d'éjection et le support d'extension d'éjection des documents.

### 3 Sortez le support d'alimentation.

Ouvrez le support d'extension d'alimentation lorsque vous placez des documents longs.

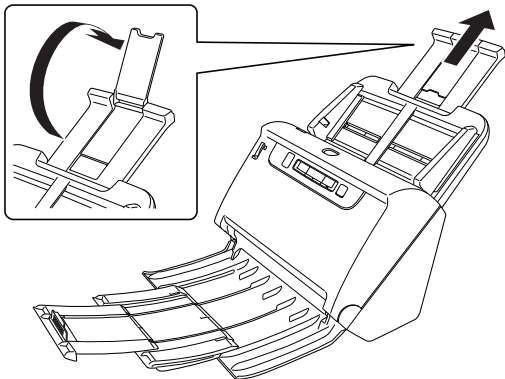

### 4 Placez le levier de sélection de l'alimentation en mode normal.

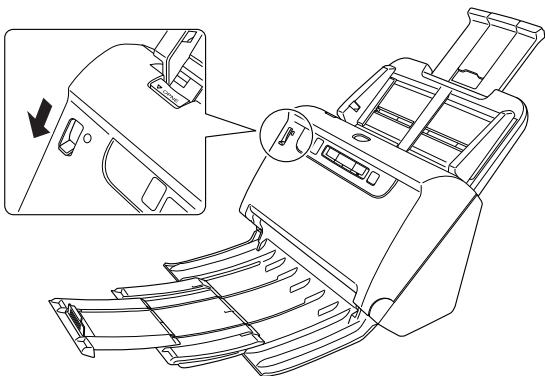

### 5 Réglez les guides de document afin qu'ils correspondent à la largeur du document à numériser.

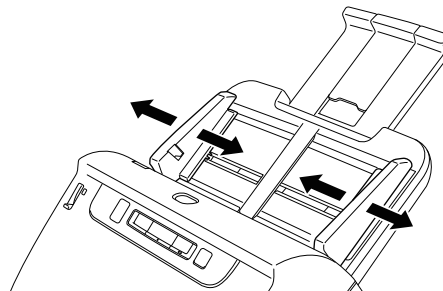

### 6 Placez le document.

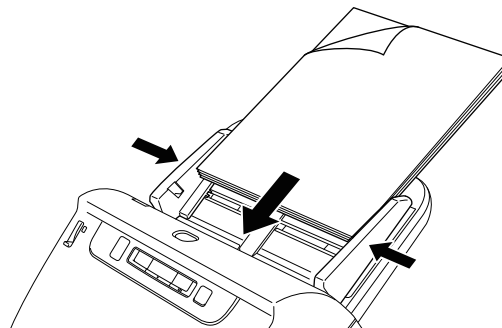

Après avoir placé le document, alignez les guides de document avec les deux bords du document.

#### **!** IMPORTANT

- Lors du placement des documents dans le bac d'alimentation, faites attention de ne pas vous couper avec les bords du papier.
- Avant de placer un document, vérifiez qu'il ne contient pas de trombone, d'agrafe ou d'autre petit objet métallique. De tels objets risqueraient de provoquer un incendie ou un choc électrique, un bourrage papier ou un dysfonctionnement du scanner, et d'endommager le document.

- Lorsque vous utilisez le scanner, ne portez pas de vêtements amples ni de bijoux qui pourraient se coincer dans le scanner, car cela pourrait blesser quelqu'un. Soyez extrêmement prudent si vous portez une cravate ou si vous avez les cheveux longs. Si quoi que ce soit se prend dans le scanner, mettez-le immédiatement hors tension et débranchez le cordon d'alimentation de la prise murale pour interrompre la numérisation.
- Lissez et aplatissez toujours les plis des originaux avant de les placer dans le chargeur. Si le bord du document qui est alimenté en premier dans le scanner est plié, cela risque de provoquer un bouchage papier.
- Si l'alimentation est interrompue en cours de numérisation en raison d'une erreur système ou d'un bouchage papier, résolvez le problème, assurez-vous que l'image numérisée de la dernière page a été correctement stockée, puis reprenez ensuite la numérisation des pages restantes du document.
- Une fois la numérisation terminée, fermez le bac d'éjection des documents, pour éviter d'endommager le scanner lorsqu'il n'est pas utilisé.

## Lors de la numérisation d'un document une page à la fois (mode de dérivation)

Lors de la numérisation d'un document épais une page à la fois ou d'un document de plusieurs pages liées les unes aux autres, placez le levier de sélection de l'alimentation en mode de dérivation. Cela permet de numériser le document placé sans que les pages ne soient séparées, quel que soit le nombre de pages.

### 1 Placez le levier de sélection de l'alimentation en mode de dérivation.

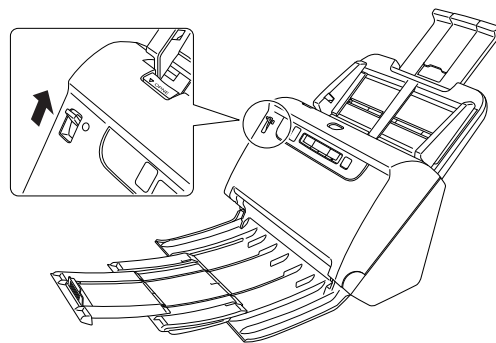

### 2 Placez le document comme décrit dans la procédure « Numérisation de plusieurs documents » à la p. 27.

#### ! IMPORTANT

- Lors de la numérisation de documents de plusieurs pages liées les unes aux autres, tels que des factures, placez les documents de façon à ce que le bord qui lie les pages entre elles soit orienté vers le bas.
- Si une double alimentation se produit, appuyez sur le bouton DFR du scanner pour poursuivre la numérisation ou désactivez la case à cocher [Détection ultrasonique] sur l'onglet [Alimentation] de l'écran des paramètres du pilote de scanner. ([Consultez la p. 36](#))

## Chargement des passeports

Pour numériser un passeport, insérez-le dans la pochette de numérisation (pour passeports) vendue séparément, puis placez-le dans le scanner.

- 1 Placez le levier de sélection de l'alimentation en mode de dérivation.

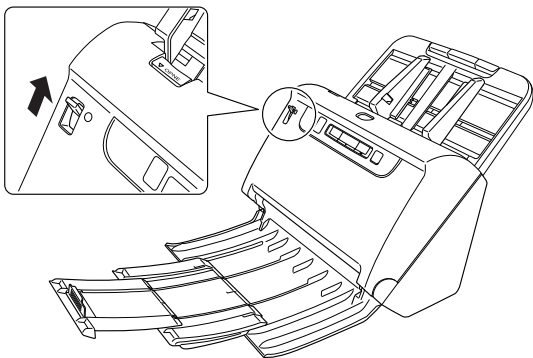

### ⚠ ATTENTION

Lors de la numérisation de passeports, veillez à définir le levier de sélection de l'alimentation sur le mode de dérivation.

- 2 Ouvrez la page du passeport à numériser et insérez-la dans la feuille de support.

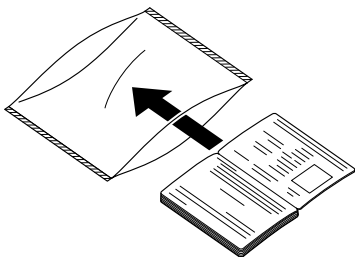

- 3 Chargez le document en orientant la page à numériser vers le bas.

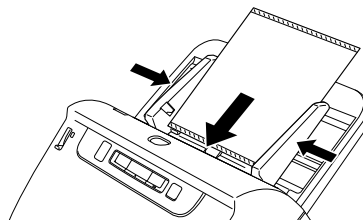

Après avoir placé le document, alignez les guides de document avec les deux bords du document.

### ⚠ ATTENTION

- En cas de chargement incorrect de la feuille de support ou du passeport, il se peut qu'un bouchage de document se produise ou que l'image numérisée ne réponde pas à vos attentes.
- Lors de la numérisation de passeports, désactivez la case à cocher [Détection ultrasonique] sur l'onglet [Alimentation] de l'écran des paramètres du pilote de scanner. (Consultez la p. 37)

### ! IMPORTANT

- En fonction de l'état de la feuille de support ou du passeport, il se peut que l'image ne soit pas numérisée complètement ou que la correction d'image du scanner ne fonctionne pas correctement. Si tel est le cas, définissez l'option [Format de page] sur un format plus grand (A4, par exemple) dans l'écran des paramètres du pilote de scanner, puis relancez la numérisation. (Consultez la p. 71)
- Si le format du passeport diffère sensiblement de celui de la feuille de support, il se peut qu'un bouchage de document se produise ou que la correction d'image du scanner ne fonctionne pas correctement.
- Lors de la numérisation de passeports, définissez l'option [Points par pouce] sur une valeur inférieure ou égale à 300 ppp dans l'écran des paramètres du pilote de scanner. (Consultez la p. 71)

- L'épaisseur maximale autorisée pour la numérisation est de 4 mm lorsque le passeport est inséré dans la feuille de support. Si l'épaisseur est supérieure à 4 mm, vous risquez d'endommager le scanner en raison de problèmes tels qu'un bourrage papier.
- Seuls les passeports peuvent être insérés dans la feuille de support et numérisés. Les autres documents ne sont pas autorisés. Vous risqueriez, en effet, d'endommager le scanner.
- La feuille de support est un consommable. Si des dommages ou des taches sont clairement visibles, remplacez-la par une nouvelle.

## Placement des cartes

Lorsque vous numérisez des cartes, placez le levier de sélection de l'alimentation en mode de dérivation, puis placez une carte à la fois horizontalement.

- 1 Placez le levier de sélection de l'alimentation en mode de dérivation.**

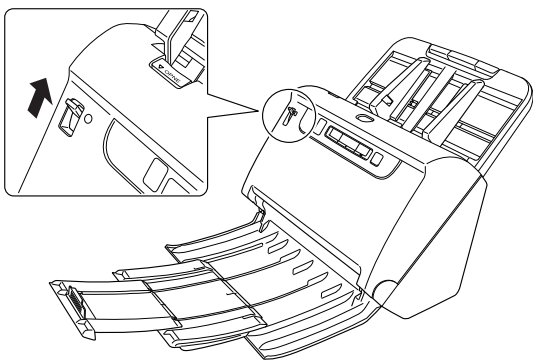

- 2 Réglez les guides de document afin qu'ils correspondent à la largeur de la carte à numériser.**

- 3 Placez la carte horizontalement, orientez le verso de la carte vers vous et son bord supérieur vers le bas.**

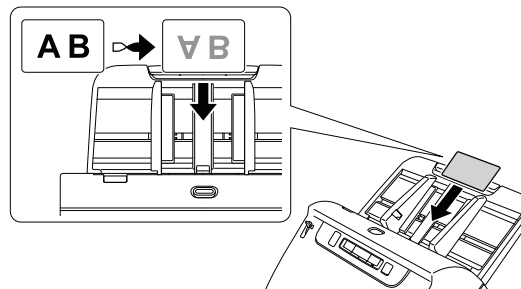

### ⚠ ATTENTION

- Placez les cartes une à une.
- Lors de la numérisation de cartes, placez-les de façon à ce qu'elles soient alimentées horizontalement. Si vous placez les cartes de façon à les alimenter verticalement, elles risquent de ne pas être éjectées correctement ; les cartes ainsi coincées risquent également d'être endommagées lorsque vous les retirez.

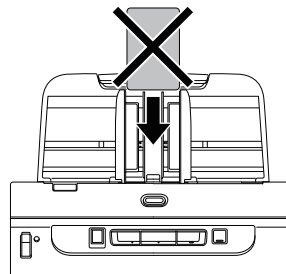

- Lors de la numérisation de cartes, désactivez la case à cocher [Détection ultrasonique] sur l'onglet [Alimentation] de l'écran des paramètres du pilote de scanner. ([Consultez la p. 36](#))

## Indication

Jusqu'à 3 cartes peuvent être placées dans le scanner en même temps si elles ne sont pas gaufrées. Dans ce cas, placez le levier de sélection de l'alimentation en mode normal avant de numériser.

## Placement de documents pliés

La numérisation folio vous permet de numériser des documents d'un format supérieur à A4, qui ne rentrent pas dans le chargeur. Pour utiliser cette fonction, pliez le document en deux dans le sens de la longueur et placez-le dans le chargeur. Le scanner numérise les deux faces et recombine les images numérisées dans une seule image.

### 1 Définit les conditions de numérisation.

→ **Windows**

→ **Mac**

### 2 Placez le levier de sélection de l'alimentation en mode de dérivation.

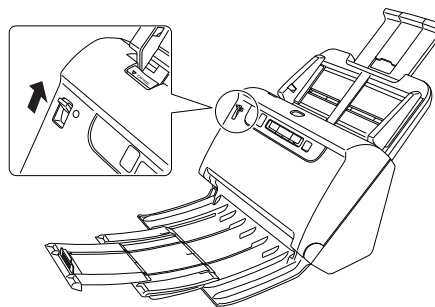

### 3 Pliez le document en deux.

Marquez bien le pli du document au centre lorsque vous pliez le document en deux. Pliez le document de façon à ce que ses bords soient parfaitement alignés. Si le document n'est pas correctement plié, des bourrages papier peuvent se produire ou des distorsions peuvent apparaître dans l'image numérisée combinée.

#### IMPORTANT

Une portion de l'image numérisée manquera au niveau de la ligne de pli.

- 4** Placez le document de façon à ce que le bord plié soit dirigé vers la droite et le bord supérieur dirigé vers le bas.

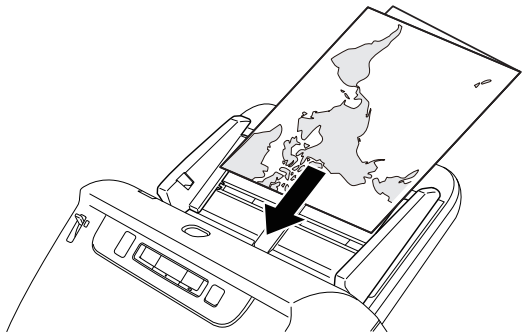

**! IMPORTANT**

Régalez les guides de document afin qu'ils correspondent à la largeur du document. Sinon, l'image peut être numérisée de travers ou tronquée.

**💡 Indication**

- Le côté du document plié qui vous fait face devient le côté droit de l'image combinée.
- Le format maximal de l'image combinée est A2. Utilisez cette méthode pour numériser des documents au format A2. Lors de la numérisation d'un document plié d'un format non standard, réglez [Format de page] dans l'écran des paramètres du pilote du scanner sur [Faire correspondre à la taille d'origine]. (Consultez la p. 71)

## Windows

- 1** Ouvrez l'écran Réglages avancés du pilote du scanner. (Consultez la p. 67)
- 2** Définissez [Format de page] dans l'onglet [Basique] sur un format qui correspond à la moitié de celui du papier à numériser et définissez [Face de numérisation] sur [Folio].  
Par exemple, lorsque vous numériser un document au format A3 plié, définissez [Format de page] sur [A4].

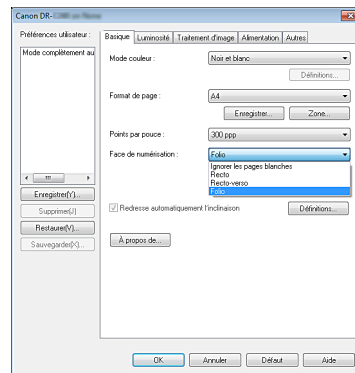

- 3** Désactivez la case à cocher [Détection ultrasonique] sur l'onglet [Alimentation]. (Consultez la p. 37)
- 4** Cliquez sur le bouton [OK] pour fermer l'écran des paramètres.

## Mac

- 1** Ouvrez l'écran Réglages avancés du pilote du scanner. (Consultez la p. 69)
- 2** Réglez le [Format de page] sur la moitié de la taille du document (ou [Détection automatiquement] lors de la numérisation d'un document non standard).
- 3** Définissez [Face de numérisation] sur [Folio].
- 4** Cliquez sur  pour fermer la boîte de dialogue.

## Paramétrage du mode Document long

Le scanner vous permet normalement de numériser des documents de 356 mm (14") de long, mais cette longueur peut atteindre 3 000 mm (118,1") si vous configurez le scanner en mode Document long.

### IMPORTANT

En sélectionnant le mode Document long et en définissant [Format de page] dans l'écran des paramètres du pilote du scanner sur [Détection auto], il est possible de numériser des documents allant jusqu'à 3 000 mm de long.

Prenez note des observations suivantes lors de l'utilisation du mode Document long :

- Si vous placez le document en biais dans le scanner lors d'une numérisation en mode Document long, il risque d'être endommagé par les bords de la zone d'alimentation. Assurez-vous de ne pas mettre le document en biais.
- Lors de la numérisation en mode Document long, la détection des bourrages papier risque de réagir lentement, ce qui peut endommager le document. Faites attention d'éviter au maximum les bourrages papier.
- Lors de la numérisation de documents longs, assurez-vous de placer le levier de sélection de l'alimentation en mode de dérivation et numérisez les documents un à un.
- Lorsque vous numérisez des documents de grand format avec le mode Document long, la numérisation peut être plus lente. Des erreurs se produisent également en raison d'un manque de mémoire et la numérisation peut être désactivée.

## Windows

### ! IMPORTANT

Ouvrez une session Windows en tant qu'administrateur.

### 1 Cliquez sur le bouton Démarrer, puis sur [Tous les programmes], [CANON DR-C240] / [CANON DR-C230] et [Canon imageFORMULA Utilitaire].

imageFORMULA Utilitaire démarre.

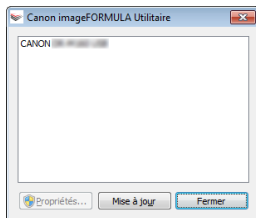

### 💡 Indication

Dans Windows 8.1, c'est enregistré sur l'emplacement suivant.

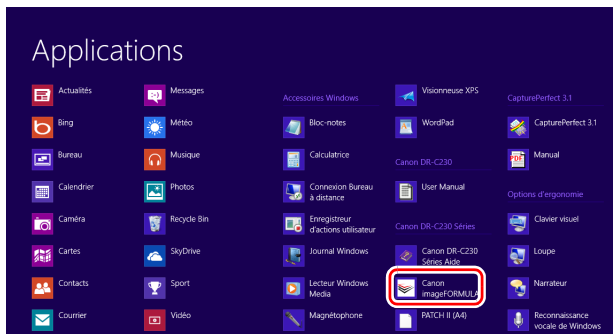

### 2 Cliquez sur [CANON DR-C240 USB] / [CANON DR-C230 USB] puis sur [Propriétés].

Les propriétés du scanner s'affichent.

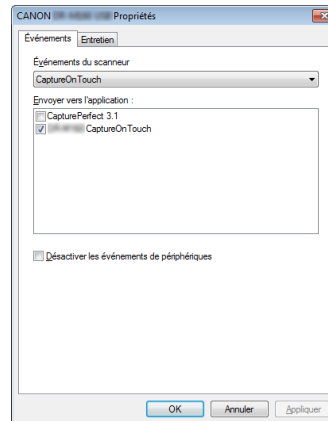

### 3 Cliquez sur l'onglet [Entretien], puis sélectionnez un mode Document long.

Sélectionnez [Mode Document long (1000 mm)] ou [Mode Document long (3000 mm)] selon la longueur du document.

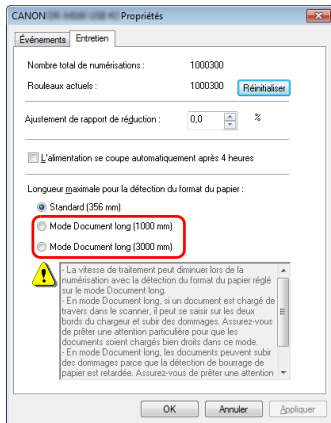

### 4 Cliquez sur [OK].

## Mac

### 1 Ouvrez l'écran Réglages avancés du pilote du scanner. (Consultez la p. 69)

### 2 Cliquez sur ⓘ pour afficher la boîte de dialogue [Informations sur le scanner]

La boîte de dialogue [Informations sur le scanner] s'affiche.

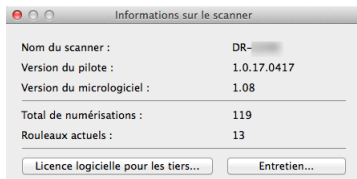

### 3 Cliquez sur [Entretien].

La boîte de dialogue [Entretien] apparaît.

### 4 Sélectionnez [Mode Document long (1000 mm)] ou [Mode Document long (3000 mm)] selon la longueur du document.

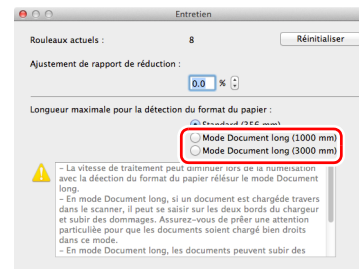

### 5 Cliquez sur ⌵ pour fermer la boîte de dialogue.

## Détection d'une double alimentation de documents

Ce scanner comprend une fonction de détection de la double alimentation de documents. En utilisant cette fonction, le scanner s'arrête automatiquement lorsqu'il détecte que plusieurs documents ont été alimentés en même temps. Vous pouvez également choisir d'enregistrer l'image numérisée une fois la numérisation terminée et de continuer la numérisation du document (fonction permettant d'ignorer la détection de double alimentation).

Pour utiliser la fonction de détection de double alimentation, vous devez d'abord ouvrir l'écran des paramètres du pilote du scanner et activer la détection de double alimentation. Il est également nécessaire de définir [Reprise rapide après incident] pour utiliser la fonction permettant d'ignorer la détection de double alimentation.

## Procédure de paramétrage

**1** Définit les conditions de numérisation.

→ **Windows**

→ **Mac**

**2** Placez le document comme décrit dans la procédure «Numérisation de plusieurs documents» on p. 27

**Windows**

**1** Ouvrez l'écran Réglages avancés du pilote du scanner. (Consultez la p. 67)

**2** Cliquez sur l'onglet [Alimentation].

**3** Cochez la case [Par longueur] ou la case [Détection ultrasonique] (ou les deux).

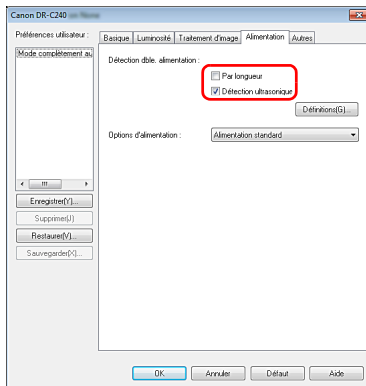

**4** Pour utiliser la fonction permettant d'ignorer la détection de double alimentation, ouvrez l'onglet [Autres] et cochez la case [Reprise rapide après incident].

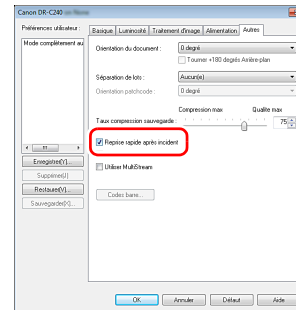

**5** Cliquez sur le bouton [OK] et fermez l'écran des paramètres.

**Mac**

**1** Ouvrez l'écran Réglages avancés du pilote du scanner. (Consultez la p. 69)

**2** Cochez la case [Détection dble. alimentation] puis sélectionnez l'une des options [Détection ultrasonique], [Par longueur] et [Détection par ultrasons et par longueur].

**3** Cliquez sur le bouton [Suite] lorsque la fonction Ignorer la détection de double alimentation est également utilisée.

L'écran Réglages avancés du pilote du scanner s'ouvre.

## 4 Cochez la case [Reprise rapide après incident].

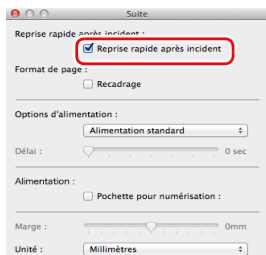

## 5 Cliquez sur pour fermer la boîte de dialogue.

### Que faire lorsqu'une double alimentation est détectée

#### Lorsque vous n'utilisez pas la fonction permettant d'ignorer la détection de double alimentation

Si une double alimentation de documents est détectée pendant la numérisation, l'alimentation des documents s'arrête lorsque les documents alimentés en même temps sont éjectés. Lorsque cela se produit, le code d'erreur suivant est affiché sur l'indicateur Job No. du panneau de commande.

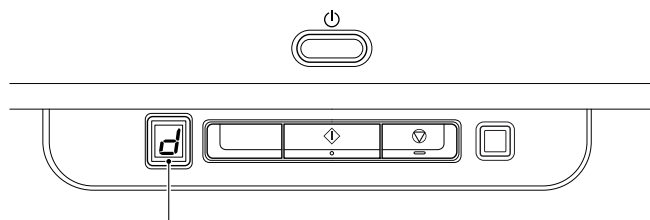

Code d'erreur de détection de double alimentation

En outre, un écran avec un message s'affiche pour vous informer qu'une double alimentation a été détectée.

### Windows

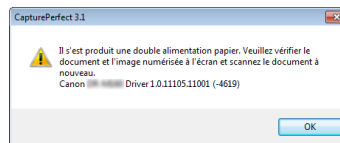

### Mac

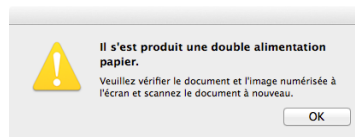

Lorsque cela se produit, arrêtez la numérisation dans l'application puis numérisez de nouveau les documents.

#### Lorsque vous utilisez la fonction permettant d'ignorer la détection de double alimentation

Si une double alimentation de documents est détectée pendant la numérisation, l'alimentation des documents s'arrête lorsque les documents alimentés en même temps sont éjectés. Le code d'erreur suivant est affiché sur l'indicateur Job No. du panneau de commande et le bouton DFR s'allume.

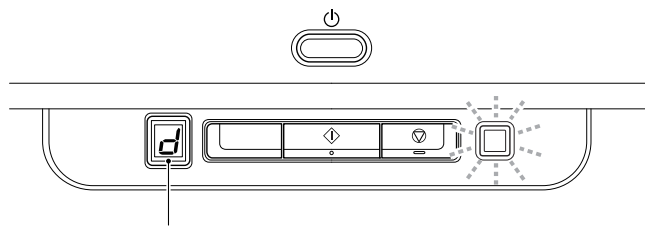

Code d'erreur de détection de double alimentation

De plus, l'écran [Reprise rapide après incident] apparaît pour vous permettre de choisir de poursuivre la numérisation ou non.

## Windows

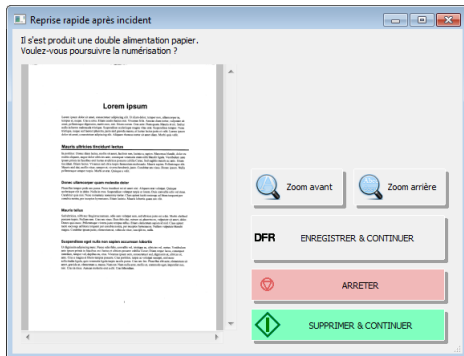

## Mac

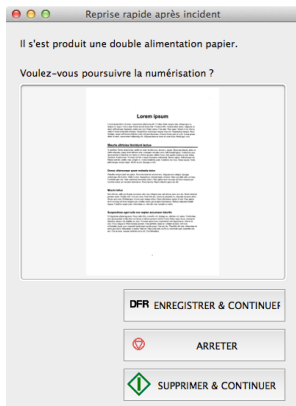

Boutons de l'écran [Reprise rapide après incident]	Boutons du panneau de commande	Description
[ENREGISTRER & CONTINUER]	Bouton DFR	Enregistre l'image de prévisualisation comme image numérisée et numérise le reste du document.
[ARRETER]	Bouton Stop	Supprime l'image de prévisualisation et arrête la numérisation.
[SUPPRIMER & CONTINUER]	Bouton Start	Supprime l'image de prévisualisation et poursuit la numérisation. Placez une nouvelle fois le document ayant été alimenté en même temps qu'un autre avant de cliquer sur ce bouton.

## Numérisation avec CaptureOnTouch

### Qu'est-ce que CaptureOnTouch?

CaptureOnTouch est une application de numérisation qui vous permet de numériser un document par des opérations simples en effectuant des choix à l'écran.

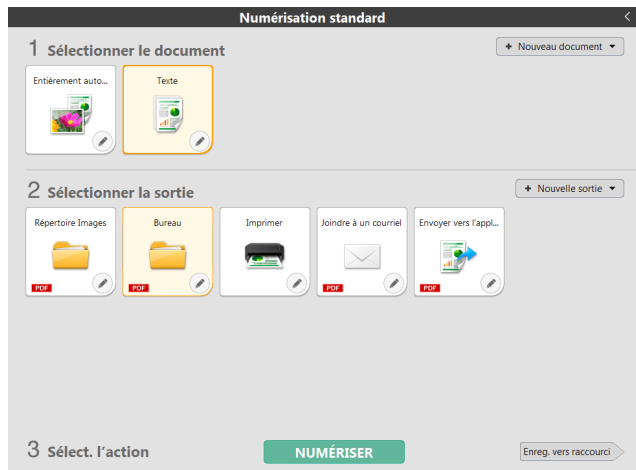

CaptureOnTouch dispose de plusieurs méthodes de numérisation pouvant être sélectionnées en fonction de l'objectif et de l'application.

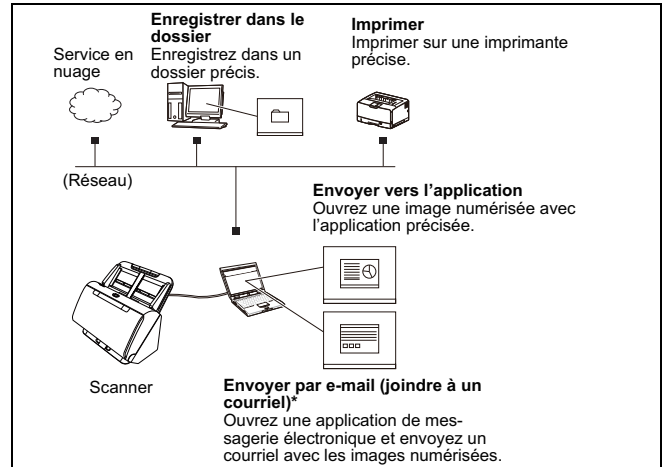

CaptureOnTouch prend en charge les méthodes de numérisation suivantes.

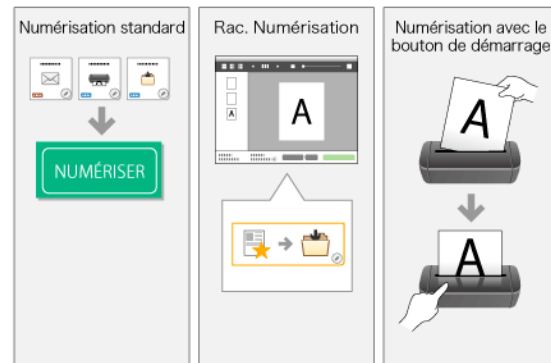

## Numérisation standard

Il est possible de numériser un document en cliquant sur les touches Sélectionner le document, Sortie, puis sur le bouton [Numériser]. Il est possible de choisir la méthode de numérisation en fonction de la nature ou de l'utilisation prévue du document.

« Numérisation standard » (Consultez la p. 44)

## Rac. Numérisation

Il est possible de sauvegarder une combinaison de type de numérisation et de méthode de sortie que vous utilisez régulièrement grâce à [Rac. Numérisation]. Il est possible d'effectuer une numérisation en cliquant simplement sur la touche [Rac. Numérisation].

« Rac. Numérisation » (Consultez la p. 46)

## Numérisation avec le bouton de démarrage

Si une tâche est affectée, la numérisation démarre lorsque vous mettez le document en place et appuyez sur le bouton de démarrage.

« Numérisation avec le bouton de démarrage » (Consultez la p. 50)

## Démarrage et arrêt de CaptureOnTouch

### Windows

Par défaut, CaptureOnTouch devient résident sur le système lorsque vous démarrez l'ordinateur.



Double-cliquez sur  (icône CaptureOnTouch) dans la barre des tâches pour démarrer CaptureOnTouch et afficher la fenêtre principale.

### Indication

- Vous pouvez également lancer CaptureOnTouch à partir du menu Démarrer. Cliquez sur [Démarrer] - [Tous les programmes] - [CaptureOnTouch] - [CaptureOnTouch V4 Pro].

- L'intervalle de temps entre la pression du bouton de démarrage du scanner et le démarrage de la numérisation est plus court lorsque la case [Rendre CaptureOnTouch résident] est cochée dans l'onglet [Paramètres de base] de la boîte de dialogue [Paramètres d'environnement]. Pour en savoir plus, consultez « Paramètres d'environnement » à la p. 60.

### Mac



Cliquez sur  (icône CaptureOnTouch) dans la barre de menu puis cliquez sur [Lancer CaptureOnTouch] dans le menu qui apparaît pour démarrer CaptureOnTouch et afficher la fenêtre principale.

### Indication

L'intervalle de temps entre la pression du bouton de démarrage du scanner et le démarrage de la numérisation est plus court lorsque la case [Rendre CaptureOnTouch résident] est cochée dans l'onglet [Paramètres de base] de la boîte de dialogue [Paramètres d'environnement]. Pour en savoir plus, consultez « Paramètres d'environnement » à la p. 60.

## Arrêt de CaptureOnTouch

### Windows

Pour fermer la fenêtre de CaptureOnTouch, cliquez sur  en haut de la fenêtre. La fenêtre se ferme, mais CaptureOnTouch reste résident sur le système.

Pour quitter l'application CaptureOnTouch, cliquez sur  (icône CaptureOnTouch) dans la barre des tâches, puis sélectionnez [Quitter] dans le menu.

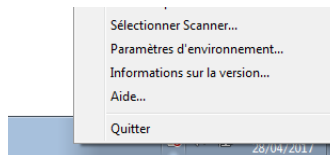

CaptureOnTouch n'est désormais plus ouvert dans le système et l'icône disparaît de la barre des tâches.

## Mac

Pour fermer la fenêtre de CaptureOnTouch, cliquez sur  en haut de la fenêtre. La fenêtre se ferme, mais CaptureOnTouch reste résident sur le système.

Cliquez sur  (icône CaptureOnTouch) dans la barre de menus, puis sélectionnez [Quitter] dans le menu.



## Redémarrage de CaptureOnTouch

Pour utiliser CaptureOnTouch lorsqu'il n'est plus résident sur le système, utilisez l'une des procédures suivantes pour le redémarrer. CaptureOnTouch démarre et redevient résident sur le système.

## Windows

- Cliquez sur [Démarrer] - [Tous les programmes] - [CaptureOnTouch] - [CaptureOnTouch V4 Pro].
- Appuyez sur le bouton de démarrage du scanner (dans ce cas, l'écran principal de CaptureOnTouch s'ouvre et la numérisation démarre avec la méthode de numérisation attribuée au bouton de démarrage).

### Indication

Dans Windows 8.1, c'est enregistré sur l'emplacement suivant.

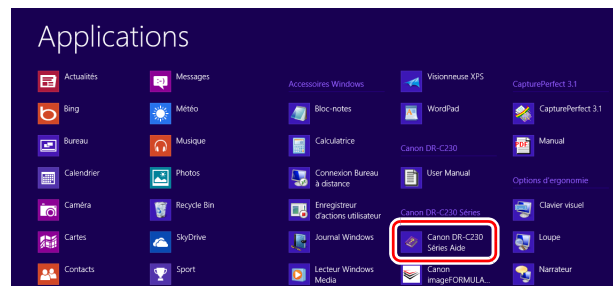

## Mac

- Ouvrez [Applications] - et double-cliquez sur [CaptureOnTouch].

## Sélection d'un scanner

Vous trouverez ci-dessous une explication de la sélection d'un scanner à l'aide de CaptureOnTouch.

### → Windows

### → Mac

## Windows

- 1 Cliquez sur  (icône CaptureOnTouch) dans la barre des tâches.



## 2 Cliquez sur [Sélection Scanner] dans le menu.

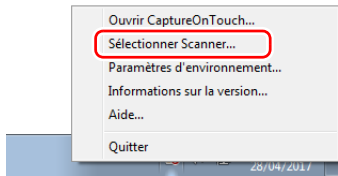

## 3 Sélectionnez le scanner que vous utilisez et cliquez sur [OK].

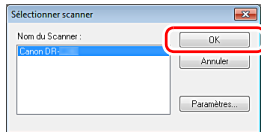

### Indication

Si le scanner que vous utilisez n'apparaît pas, réinstallez le pilote du scanner. ([Consultez la p. 7](#))

## Mac

## 1 Cliquez sur (icône CaptureOnTouch) dans la barre de menu, puis cliquez sur [Sélectionner Scanner] dans le menu qui apparaît.

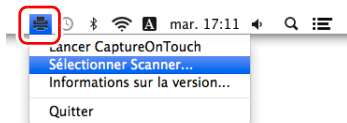

## 2 Sélectionnez le scanner que vous utilisez et cliquez sur [OK].

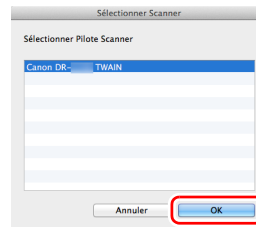

## Description des écrans

L'écran principal de CaptureOnTouch se compose de deux parties : [Rac. Numérisation] et [Numérisation standard].

Il est possible de passer d'un champ à un autre à l'aide des flèches [>] [<] situées en haut à droite de l'écran principal.

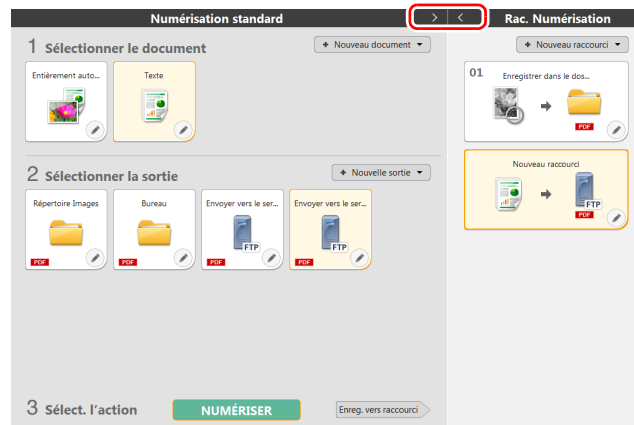

Pour certains champs, diverses options sont déjà prêtes en fonction de la nature de la numérisation ou encore de la Sortie.

Cliquez sur le bouton [Nouveau document]. Un panneau [Nouveau document] est ajouté.

## Numérisation standard

Opérations:

Sélection du panneau [Sélectionner le document] -> Sélection du panneau [Sélectionner la sortie] -> Numérisation du document

**1** Placez le document dans le scanner.

**2** À partir de [1 Sélectionner le document], cliquez sur la touche correspondant au document que vous souhaitez numériser.

La touche que vous choisissez dans [Sélectionner le document] devient orange. Pour éditer [Sélectionner le document], consultez « Paramètres de sélection du type de document » à la p. 54.

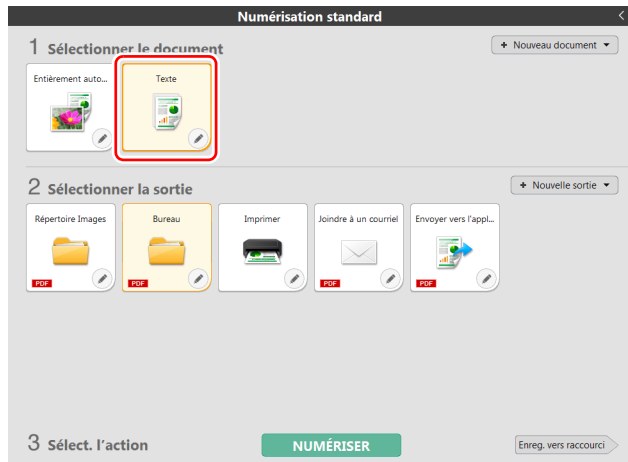

**3** À partir de [2 Sortie], cliquez sur la touche correspondant à l'utilisation prévue de l'image numérisée.

La touche que vous choisissez dans [Sortie] devient orange. Pour éditer [Sortie], consultez « Paramétrage de la sortie » à la p. 57.

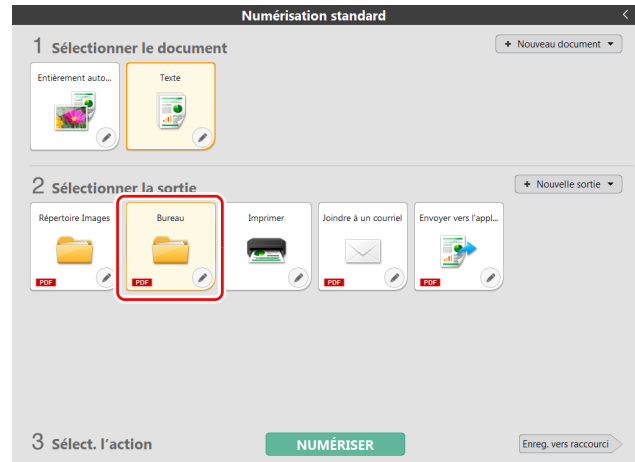

**4** Cliquez sur le bouton [NUMÉRISER].

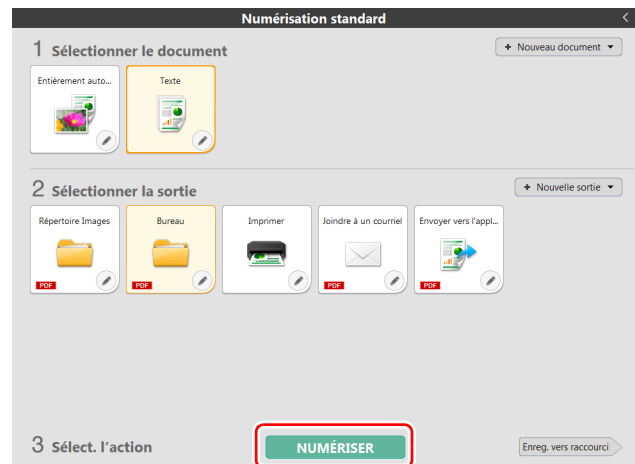

Le document est numérisé. Pendant la numérisation, le nombre de pages numérisées s'affiche en plus des paramètres du scanner.

Une fois la numérisation terminée, [Écran de prévisualisation de l'image numérisée] s'ouvre.

#### Indication

Pour utiliser de nouveau cette combinaison de document et de sortie, cliquez sur le bouton [Enreg. vers raccourci].

Les panneaux [Sélectionner le document] et [Sélectionner la sortie] que vous avez sélectionnés sont ajoutés à [Rac. Numérisation]. Un nouveau panneau est ajouté dans la vue du panneau [Rac. Numérisation].

#### ATTENTION

- Si vous configurez des conditions de numérisation qui utilisent une grande partie de la mémoire de l'ordinateur, la numérisation peut s'arrêter en raison d'une mémoire insuffisante. Si un message d'erreur apparaît en raison d'une mémoire insuffisante lors d'une numérisation, interrompez la numérisation, modifiez les paramètres de numérisation, puis relancez la numérisation.
- Une numérisation sur plusieurs pages ne peut pas être enregistrée lorsqu'elle atteint la taille de fichier de 2 Go. Modifiez les paramètres d'enregistrement si un message d'erreur apparaît

#### Indication

Pour enchaîner plusieurs numérisations, préparez le document suivant et cliquez sur le bouton [Numériser plus de pages]. La numérisation démarre.

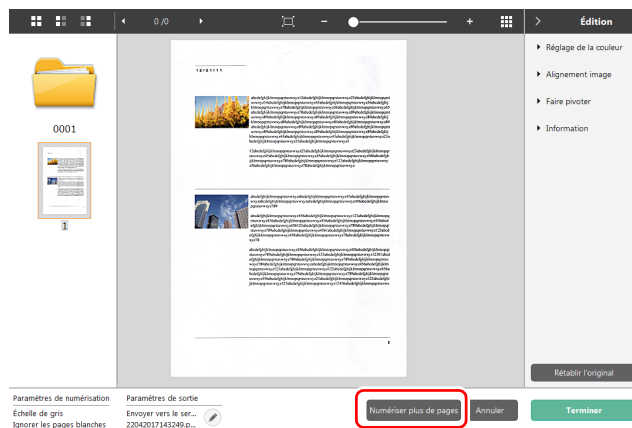

## 5 Après avoir vérifié l'écran de numérisation, cliquez sur le bouton [Terminer].

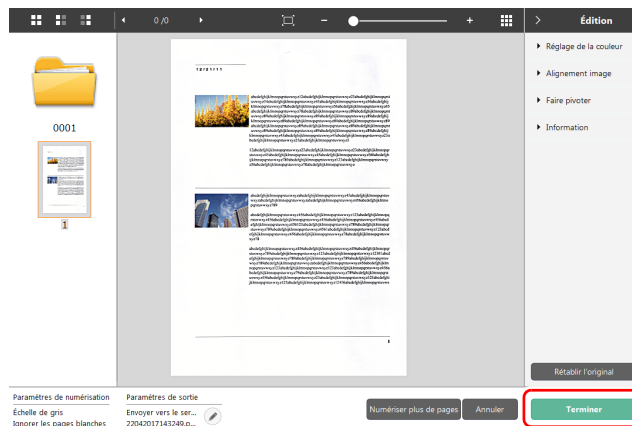

Pour éditer une image numérisée, consultez « [Exécution de \[Écran de prévisualisation de l'image numérisée\]](#) » à la p. 51.

Vous pouvez modifier les paramètres de sortie en cliquant sur le bouton .

« [Paramétrage de la sortie](#) » (Consultez la p. 57)

Vous pouvez supprimer l'image numérisée et retourner à l'écran principal en cliquant sur le bouton [Annuler].

Lorsque la numérisation est terminée, une fenêtre pop up s'affiche. Si vous enregistrez vos numérisations, un lien vers le dossier de destination s'affiche.

La Numérisation standard est maintenant terminée.

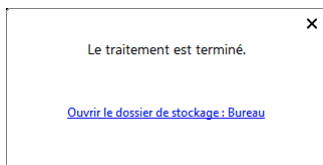

### Indication

Si vous cliquez sur [Ouvrir le dossier de stockage], le dossier dans lequel les images numérisées ont été enregistrées s'ouvre. Selon les paramètres de sortie, il se peut que le lien [Ouvrir le dossier de destination] ne s'affiche pas.

## Rac. Numérisation

### Opérations

Sauvegarder les [Rac. Numérisation] -> Numérisation du document

-> Sortie image

En ajoutant une combinaison de document et de sortie que vous utilisez régulièrement, vous pouvez numériser un document en appuyant simplement sur la touche [Rac. Numérisation].

### Indication

Si un raccourci de numérisation enregistré est affecté en tant que tâche, vous pouvez exécuter la numérisation à l'aide de ces paramètres en appuyant sur le bouton de démarrage du scanner.

« [Numérisation avec le bouton de démarrage](#) » (Consultez la p. 50)

## Sauvegarder et éditer les [raccourcis de numérisation]

Avec CaptureOnTouch, vous pouvez enregistrer de multiples [raccourcis de numérisation].

**1** Pour ce faire, cliquez sur le bouton [Nouveau] dans [Rac. Numérisation], ou choisissez un type de document et une sortie, puis cliquez sur [Enreg. vers raccourci] dans [Numérisation standard].

Un raccourci est créé.

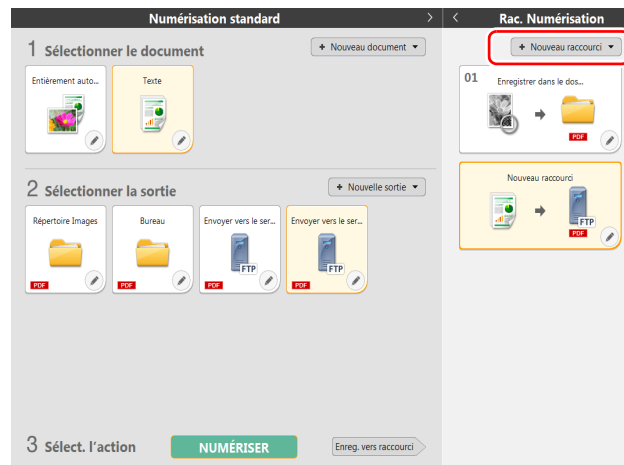

### Indication

À partir du menu qui s'affiche en cliquant sur [  ] depuis le bouton [Nouveau], il est aussi possible de choisir de créer un nouveau [Rac. Numérisation].

## 2 La boîte de dialogue Modifier le panneau Rac. Numérisation s'ouvre lorsque vous cliquez sur le bouton Édition.

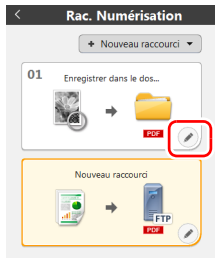

## 3 En cliquant sur l'onglet [Document], vous pouvez définir les paramètres de sélection du type de document.

« Paramètres de sélection du type de document » (Consultez la p. 54)

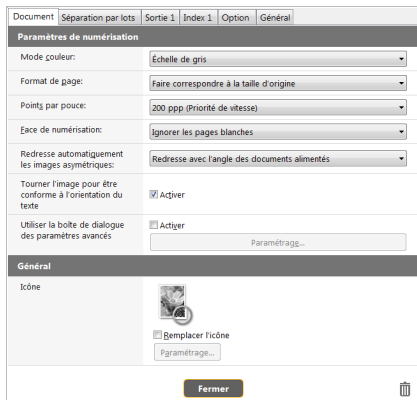

## 4 Cliquez sur l'onglet [Séparation de lots] pour configurer la séparation de lots.

« Configuration de la séparation de lots » (Consultez la p. 56)

### Windows

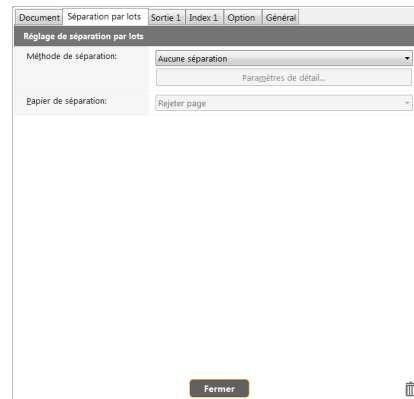

## 5 En cliquant sur l'onglet [Sortie], vous pouvez paramétrer les sorties.

« Paramétrage de la sortie » (Consultez la p. 57)

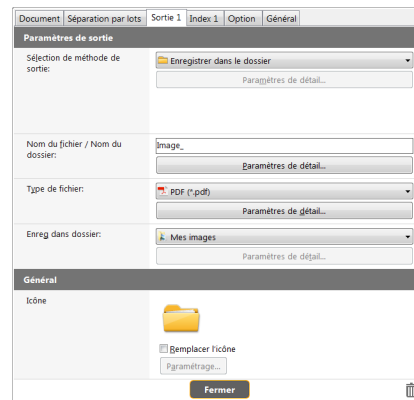

## 6 Cliquez sur l'onglet [Index] pour configurer le fichier d'index.

« Configuration de l'index » (Consultez la p. 58)

**Windows**



## 7 En cliquant sur l'onglet [Option], vous pouvez paramétrer les options.

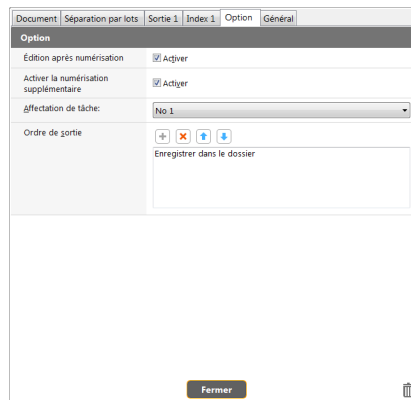

### Édition après numérisation

Cochez cette case pour autoriser la modification des images numérisées dans l'écran d'édition de la numérisation. Lorsque cette case à cocher est désactivée, la fenêtre Édition ne s'affiche pas dans l'écran d'édition de la numérisation.

« Exécution de [Écran de prévisualisation de l'image numérisée] » (Consultez la p. 51)

### Activer la numérisation supplémentaire

Cochez cette case pour afficher le bouton [Numériser plus de pages] sur l'écran d'édition de la numérisation afin de permettre la poursuite de la numérisation.

## Affectation de tâche

Vous pouvez affecter un raccourci de numérisation en tant que tâche. Lorsque vous exécutez l'affectation de tâche, une icône relative au numéro de tâche affecté s'affiche dans le panneau des raccourcis de numérisation.

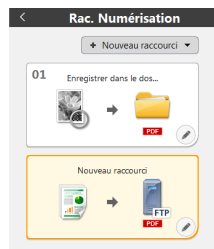

## [Ordre de sortie]

Vous pouvez ajouter ou supprimer la sortie et modifier l'ordre de sortie.

## 8 En cliquant sur l'onglet [Général], vous pouvez modifier divers paramètres.

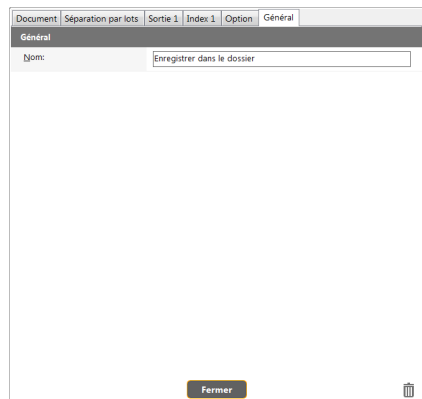

## [Nom]

Vous pouvez donner un nom à vos raccourcis.

## Numériser en sélectionnant un raccourci

### 1 Placez le document dans le scanner.

« Opérations de base » (Consultez la p. 25)

### 2 Cliquez sur le raccourci.

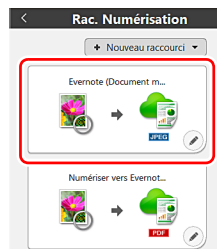

Le document est numérisé. Pendant la numérisation, le nombre de pages numérisées s'affiche en plus des paramètres du scanner.

Une fois la numérisation terminée, [Écran de prévisualisation de l'image numérisée] s'ouvre.

### ⚠ ATTENTION

- Si vous configurez des conditions de numérisation qui utilisent une grande partie de la mémoire de l'ordinateur, la numérisation peut s'arrêter en raison d'une mémoire insuffisante. Si un message d'erreur apparaît en raison d'une mémoire insuffisante lors d'une numérisation, interrompez la numérisation, modifiez les paramètres de numérisation, puis relancez la numérisation.
- Une numérisation sur plusieurs pages ne peut pas être enregistrée lorsqu'elle atteint la taille de fichier de 2 Go. Modifiez les paramètres d'enregistrement si un message d'erreur apparaît.

### 💡 Indication

Pour enchaîner plusieurs numérisations, préparez le document suivant et cliquez sur le bouton [Numériser plus de pages]. La numérisation démarre.

Si vous décochez la case [Activer la numérisation supplémentaire] dans les paramètres des [Rac. Numérisation], le bouton [Numériser plus de pages] ne s'affiche pas.

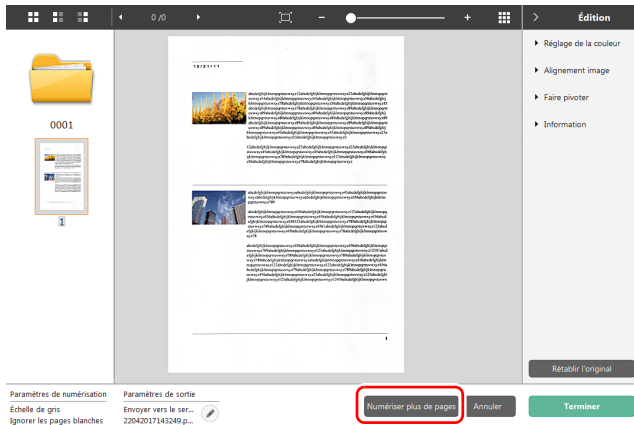

### 3 Après avoir vérifié l'écran de numérisation, cliquez sur le bouton [Terminer].

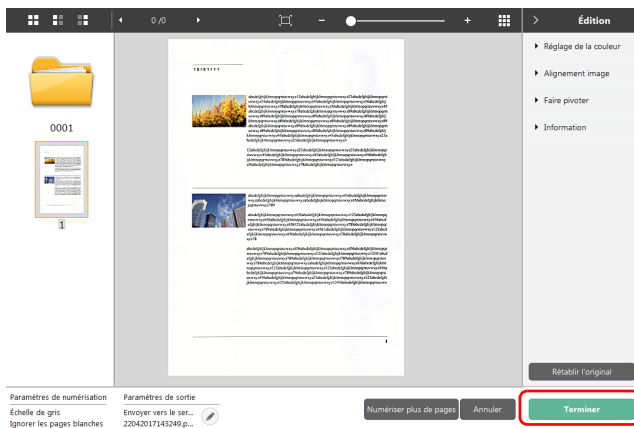

Pour éditer une image numérisée, consultez « Exécution de [Écran de prévisualisation de l'image numérisée] » à la p. 51.

#### Indication

Si vous désactivez [Édition après numérisation] dans les paramètres des [Rac. Numérisation], la fenêtre d'édition ne s'affiche pas. Vous pouvez modifier les paramètres de sortie en cliquant sur le bouton .

« Paramétrage de la sortie » (Consultez la p. 57)

Vous pouvez supprimer l'image numérisée et retourner à l'écran principal en cliquant sur le bouton [Annuler].

Lorsque la numérisation est terminée, une fenêtre pop up s'affiche. Si vous enregistrez vos numérisations, un lien vers le dossier de destination s'affiche.

La numérisation avec raccourci est maintenant terminée.



#### Indication

Si vous cliquez sur [Ouvrir le dossier de stockage], le dossier dans lequel les images numérisées ont été enregistrées s'ouvre. Selon les paramètres de sortie, il se peut que le lien [Ouvrir le dossier de destination] ne s'affiche pas.

## Numérisation avec le bouton de démarrage

Si vous enregistrez des méthodes de numérisation utilisées fréquemment dans des raccourcis de numérisation et les affectez ensuite en tant que tâches, vous pouvez exécuter ces raccourcis en appuyant sur le bouton de démarrage.

Si vous placez le document, utilisez le bouton de sélection de tâche pour sélectionner le numéro de tâche à exécuter, puis appuyez sur le bouton de démarrage, CaptureOnTouch se lance et la numérisation démarre.

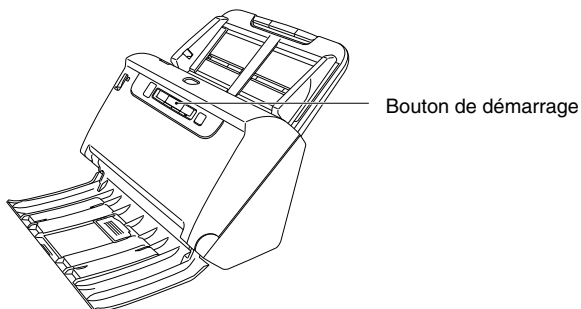

### Indication

- Si vous activez [Ne pas afficher l'écran principal lorsque la numérisation a commencé avec le bouton Scanner] dans les paramètres d'environnement, l'écran principal de CaptureOnTouch ne s'affiche pas lorsque vous démarrez une numérisation avec le bouton de démarrage. Les messages d'erreur et les boîtes de dialogue concernant la numérisation n'apparaissent que dans l'écran pop up final.
- Si vous activez [Ne pas afficher l'écran principal lorsque la numérisation a commencé avec le bouton Scanner] dans les paramètres système dans les paramètres d'environnement, [Édition après numérisation] et [Activer la numérisation supplémentaire] ne s'affichent pas lorsque vous démarrez une numérisation avec le bouton de démarrage.

## Exécution de [Écran de prévisualisation de l'image numérisée]

Lorsque la numérisation est terminée, l'écran de prévisualisation de l'image numérisée s'affiche.

Pour afficher la fenêtre d'édition à partir de l'écran de prévisualisation, cliquez sur  dans la barre d'outils.





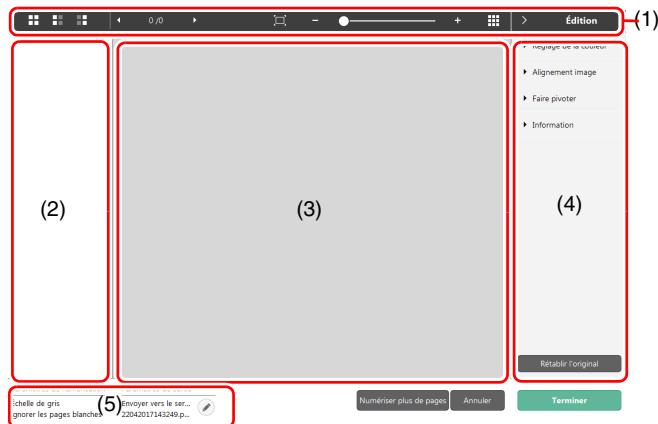





## Écran de prévisualisation de l'image numérisée

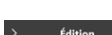

## (1) Barre d'outils

C'est la barre d'outils permettant de modifier les miniatures et les prévisualisations.

Outils	Description
	Change la sélection d'image pour la zone des miniatures. La signification de ces boutons est la suivante : [Toutes les pages], [Pages impaires] et [Pages paires] en partant de la gauche.
	Indique la page de l'image affichée sur l'aperçu. Cliquez sur   pour changer la page à afficher.
	Change l'agrandissement de l'affichage. Déplacez le curseur vers + (plus) ou - (moins) pour augmenter ou réduire la taille de l'image de prévisualisation. Cliquez sur  pour agrandir l'aperçu au format plein écran.
	Cliquez pour afficher ou masquer la zone de prévisualisation.
	Cliquez sur  pour afficher ou masquer la fenêtre d'édition.

## (2) Zone d'affichage de miniatures visualización de miniaturas

La prévisualisation de l'original numérisé s'affiche. Vous pouvez modifier l'image suivante.

En cliquant sur la miniature, la prévisualisation correspondante ou la fenêtre de prévisualisation s'affichent.

En faisant glisser la miniature, vous pouvez changer de page.

## (3) Zone de prévisualisation

Les images de prévisualisation des documents numérisés sont affichées.

## (4) Fenêtre d'édition

Vous pouvez éditer le document original.

En cliquant sur une entrée, une fenêtre d'édition s'affiche.

En cliquant sur le bouton [Réinitialiser], vous annulez les résultats de l'édition et retournez à l'écran suivant la numérisation.

### Indication

Si vous désactivez [Édition après numérisation] dans les paramètres des [Rac. Numérisation], la fenêtre d'édition ne s'affiche pas.

### [Réglage de la couleur] (Paramètres faciles)

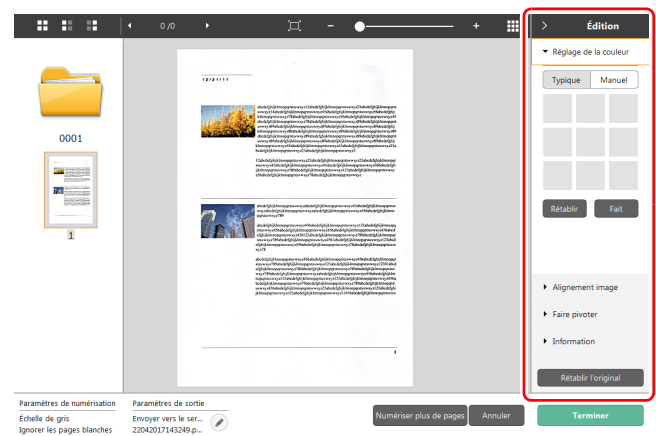

Si vous cliquez sur [Réglage de la couleur], cette fenêtre s'affichera d'abord.

En cliquant sur le bouton, les réglages typiques et les réglages manuels s'affichent.

Dans les réglages typiques de la couleur, cliquez sur une miniature pour choisir la prévisualisation la plus adaptée.

Il existe 9 modèles de miniatures pour une numérisation en couleur, et 6 pour une numérisation en échelle de gris.

Appuyez sur [OK] une fois la modification terminée. Pour annuler la modification, cliquez sur le bouton [Retour].

## [Réglage de la couleur] (Paramètres manuels)

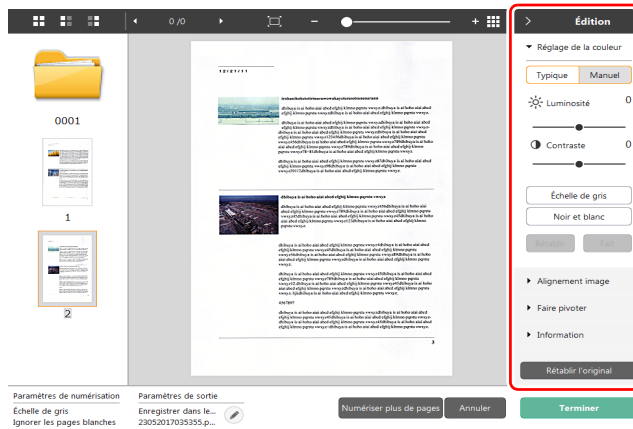

Déplacez le curseur vers la gauche ou vers la droite pour régler la luminosité et le contraste de l'image, et vérifiez ainsi l'image de prévisualisation.

Pour afficher l'image en échelle de gris, cliquez sur le bouton [Échelle de gris].



Pour une image binaire en noir et blanc, cliquez sur le bouton [Noir et blanc].

Appuyez sur [OK] une fois la modification terminée. Pour annuler la modification, cliquez sur le bouton [Retour].

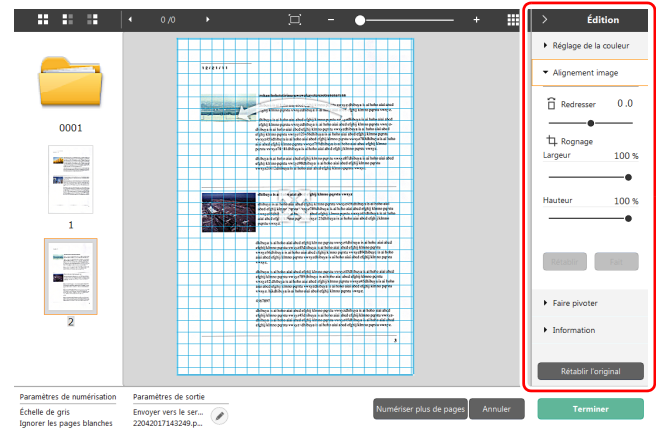
## [Alignement image]



En cliquant sur [Alignement image], Alignement image s'affiche. Vous pouvez utiliser l'image de prévisualisation ou le curseur pour les opérations de redressement et de rognage.

Dans l'image de prévisualisation, faites glisser la poignée Déplacer , la poignée Redresser  et/ou le cadre de rognage. Pour modifier l'étendue de l'image rognée, faites glisser la poignée Déplacer  sur l'aperçu.

Appuyez sur [OK] une fois la modification terminée. Pour annuler la modification, cliquez sur le bouton [Retour].

## [Faire pivoter]

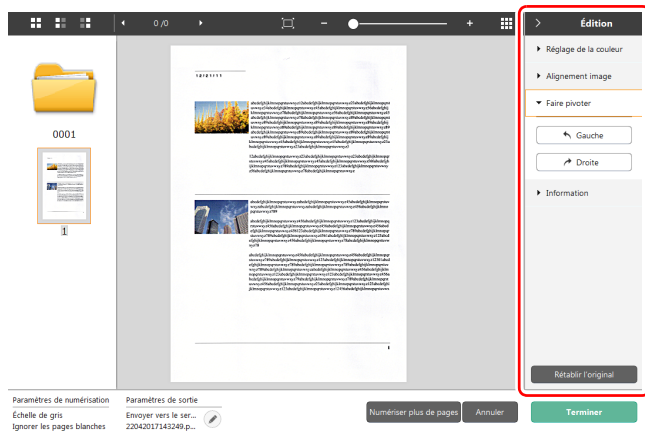

En cliquant sur [Faire pivoter], Faire pivoter s'affiche. Vous pouvez faire pivoter l'image numérisée de 90 degrés vers la gauche ou vers la droite. La rotation peut être ajustée en fonction de l'image de prévisualisation.

### (5) Zone d'affichage des informations **Windows**

Les informations relatives aux panneaux [Sélectionner le document] et [Sélectionner la sortie] sont affichées.

Cliquez sur le bouton  pour poursuivre la numérisation.

Cliquez sur le bouton [Numériser plus de pages] pour poursuivre la numérisation.

Cliquez sur le bouton [Annuler] pour supprimer les images numérisées et revenir à l'écran supérieur.

Le traitement de sortie démarre lorsque vous cliquez sur le bouton [Terminer]. Une fois l'opération terminée, vous revenez à l'écran supérieur. Les boutons d'opération de l'écran d'édition de l'image numérisée sont répertoriés.



### Indication

Si vous décochez la case [Activer la numérisation supplémentaire] dans les paramètres des [Rac. Numérisation], le bouton [Numériser plus de pages] ne s'affiche pas.

## Paramètres de sélection du type de document

Par défaut, CaptureOnTouch numérise avec les conditions de numérisation qui correspondent au document car le mode [Entièrement automatique] est activé.

Si vous voulez modifier des paramètres tels que le mode couleur ou la taille du document, vous pouvez éditer [Sélectionner le document] et paramétrer les conditions de numérisation souhaitées.

### Nouveau [Sélectionner le document]

Cliquez sur le bouton [Nouveau document]. Un panneau [Nouveau document] est ajouté.

Cliquez sur  pour afficher la liste des types de panneau. Le type de panneau sélectionné est créé.

### Modifier le panneau [Sélectionner le document]

L'écran d'édition [Sélectionner le document] s'ouvre lorsque vous cliquez sur le bouton  dans le panneau [Sélectionner le document]. Appuyer sur l'onglet [Document] à l'écran d'édition des [Rac. Numérisation].

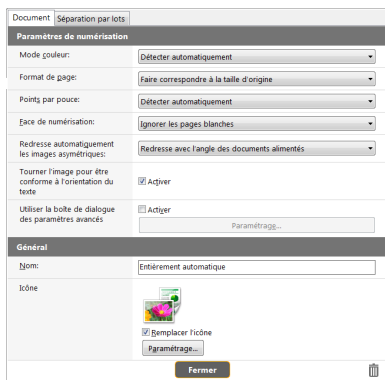

## Paramètres de numérisation

Paramétrer les conditions de numérisation.

### [Mode couleur]

Sélectionnez le mode couleur à utiliser pour la numérisation ci-dessous.

Détecter automatiquement	Détermine automatiquement le mode de couleur basé sur le contenu du document et numérise en conséquence.
Couleur 24 bits	Numérise le document en couleur.
Échelle de gris	Numérise le document en échelle de gris.
Noir et blanc	Numérise le document en noir et blanc (binaire).

### [Format de page]

Cet élément permet de sélectionner la taille de papier du document à numériser.

Si vous spécifiez [Faire correspondre à la taille d'origine], le format de page du document numérisé est détecté et les images sont enregistrées au format détecté.

### [Points par pouce]

Cet élément permet de sélectionner la résolution. Sélectionnez [Détecter automatiquement] et le logiciel numérise automatiquement le document à la résolution optimale.

### [Face de numérisation]

Cet élément permet de sélectionner la face de numérisation du document. Sélectionnez [Faire correspondre à la taille d'origine] pour numériser le document dans sa taille d'origine.

### [Redresse automatiquement les images asymétriques]

Si un document n'est pas droit lorsqu'il est alimenté, la scanner détecte à partir de l'image numérisée que le document n'est pas droit et redresse l'image inclinée.

Sélectionnez le paramètre ci-dessous.

[Arrêt]

[Redresse avec l'angle des documents alimentés]

[Redresse avec l'angle et le contenu des documents alimentés]

### [Tourner l'image pour être conforme à l'orientation du texte]

L'orientation du texte des images numérisées est détectée et les images sont pivotées de façon à ce que le texte soit correctement orienté.

### [Utiliser la boîte de dialogue des paramètres avancés]

Les paramètres de [Rac. Numérisation] comprennent les éléments de base qui sont configurés dans [Paramètres de numérisation] et les éléments de paramétrage qui sont configurés dans la boîte de dialogue des paramètres avancés. Les paramètres de la boîte de dialogue des paramètres avancés s'appliquent aux paramètres autres que les éléments de base.

En activant [Utiliser la boîte de dialogue des paramètres avancés], les paramètres autres que les paramètres de base sont affichés dans la boîte de dialogue des paramètres détaillés. (Pilote du scanner) Pour ouvrir le pilote du scanner, cliquez sur le bouton [Paramètres] après avoir activé cet élément.

## Indication

La boîte de dialogue des paramètres du pilote comprend les éléments de paramétrage qui sont les mêmes que les éléments de base de [Paramétrage de scanner], mais le paramètre pour chacun d'entre eux est enregistré séparément.

Les paramètres utilisés pendant la numérisation diffèrent comme suit en fonction du paramétrage de la case [Utiliser la boîte de dialogue des paramètres avancés].

Paramétrage de [Utiliser la boîte de dialogue des paramètres avancés]	Éléments de base	Éléments autres que les éléments de base
Arrêt	Paramètres de [Paramétrage de scanner]	Paramètres de la boîte de dialogue des paramètres avancés du pilote du scanner
Marche	Paramètres de la boîte de dialogue des paramètres avancés du pilote du scanner	

Pour le détail des paramètres avancés, veuillez vous référer à la rubrique d'aide de la boîte de dialogue des paramètres du pilote.

## Général

Définissez les éléments suivants si besoin.

### Nom

Entrez le nom à afficher à l'écran de sélection du document.

### Icône

Il est possible de changer l'icône qui s'affiche dans [Sélectionner le document] ou encore dans [Rac. Numérisation].

En cochant [Changer l'icône], le bouton [Paramètres] devient actif et il devient possible de choisir le fichier.

Les fichiers qui peuvent être choisis en tant qu'icônes sont les suivants.

## Windows

- .ico, .exe, .jpg, .png

## Mac

- .icns, .app, .jpg, .png

## Configuration de la séparation de lots

### Windows

Configurer la séparation de lots

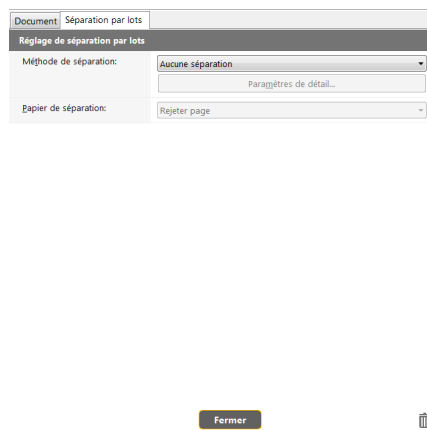

### Méthode de séparation

Sélectionnez la méthode de séparation de lots et cliquez sur le bouton [Paramètres de détail] pour afficher l'option [Réglage de séparation par lots], qui vous permet de régler les détails de la méthode de séparation.

Sélectionnez la méthode de séparation de lots parmi les suivantes :

- [Aucune séparation]
- [Compteur]
- [Code-barres]
- [Zone OCR]
- [Code de correction]

- [Page vierge]
- [Recto de page]

### ! IMPORTANT

Pour utiliser l'option [Codes barre], vous devez installer un module de codes barre (facultatif).

## Page de séparation

Sélectionnez la page de séparation parmi les options suivantes.

- [Rejeter page]
- [Inclure dans le document actuel]
- [Inclure dans un nouveau document]

## Paramétrage de la sortie

Par défaut, CaptureOnTouch convertit les images numérisées au format PDF et les enregistre dans un dossier.

Pour modifier les méthodes de sortie et les dossiers de destination, vous pouvez éditer la sortie, puis paramétrer la sortie souhaitée.

## Créer un panneau [Sortie]

Cliquez sur le bouton [Nouvelle sortie] pour ajouter un panneau [Nouvelle sortie].

Cliquez sur  pour afficher la liste des types de panneau. Le type de panneau sélectionné est créé.

## Modifier le panneau [Sortie]

En cliquant sur le bouton  à partir de l'écran sortie, l'écran d'édition des sorties s'affiche.

Appuyer sur l'onglet [Sortie] à l'écran d'édition des [Rac. Numérisation].

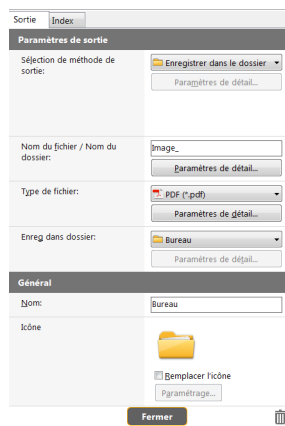

## Sélectionner la méthode de sortie

Selon la méthode de sortie choisie, les formats de fichiers disponibles diffèrent.

### Enregistrer vers dossier

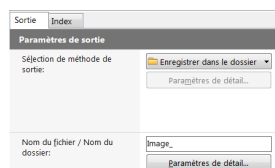

Les images numérisées sont enregistrées dans le dossier désigné. Une fois la méthode de sortie sélectionnée, vous pouvez paramétrer l'emplacement de sauvegarde.

### Autres méthodes de sortie

Avec CaptureOnTouch, les méthodes de sortie autres que [Sauvegarder dans le dossier] sont fournies en tant que Plug In. En installant le module externe, vous pouvez utiliser divers services, comme imprimer l'image numérisée ou la joindre à un e-mail. Lorsque vous installez CaptureOnTouch, vous pouvez installer les Plug In en cochant la case correspondante.

Selon les Plug In installés, les méthodes de sorties disponibles diffèrent.

Pour en savoir plus sur l'utilisation de chaque Plug In, veuillez vous référer à la rubrique d'aide concernant les Plug In.

## Configuration de l'index

Vous pouvez configurer le fichier d'index.

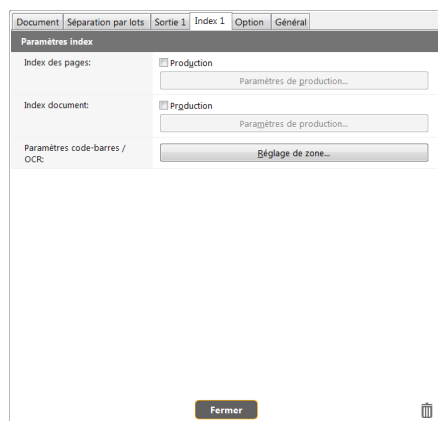

### Index des pages

Produit l'index des pages.

Vous pouvez configurer l'index des pages en cliquant sur le bouton [Paramètres de production].

### Index des documents

Produit l'index des documents.

Vous pouvez configurer l'index des documents en cliquant sur le bouton [Paramètres de production].

### Paramètres codes barre / ROC

Définissent le code barre / ROC permettant de reconnaître le texte.

Cliquez sur le bouton [Réglage de zone] pour ouvrir la boîte de dialogue de codes barre / ROC.

## Paramétrage Rac. Numérisation

Par défaut, CaptureOnTouch numérise avec les conditions de numérisation correspondant au document enregistrées dans le dossier car le mode [Entièrement automatique] est activé.

Pour assigner une combinaison de document et de sortie, vous pouvez éditer les raccourcis, puis paramétrer les raccourcis souhaités.

### Nouveau [Rac. Numérisation]

Comme indiqué ci-dessous, deux méthodes sont possibles pour créer un panneau Rac. Numérisation.

- Avec la fonction [3 Sélect. l'action] de la Numérisation standard, vous pouvez enregistrer un type de document et une sortie dans un raccourci en cliquant sur le bouton [Enreg. vers raccourci].
- Cliquez sur le bouton [Nouveau raccourci] pour ajouter le panneau [Nouveau raccourci de numérisation]. Cliquez sur  pour afficher la liste des types de panneau. Le type de panneau sélectionné est créé.

### Éditer [Rac. Numérisation]

Lorsque vous cliquez sur le bouton Édition , la boîte de dialogue d'édition du panneau Rac. Numérisation s'ouvre.

Les onglets suivants sont disponibles sur l'écran du panneau Modifier le raccourci de numérisation.

- onglet [Document]
- onglet [Sortie]
- onglet [Option]
- onglet [Général]

## À propos des formats de fichiers

Définissez le format de fichier de l'image numérisée.

Si vous sélectionnez un format de fichier autre que BMP ou PNG, le bouton [Paramètres de détail] est activé, ce qui vous permet d'effectuer un paramétrage détaillé du format de fichier sélectionné.

### Indication

Vous pouvez sélectionner l'un des formats de fichier suivants pour l'image numérisée.

- Format PDF **Windows** **Mac**
- Format TIFF **Windows** **Mac**
- Format PNG **Windows** **Mac**
- Format JPEG **Windows** **Mac**
- Format BMP **Windows**
- Format PPTX (format de fichier pour Microsoft PowerPoint 2007 et versions ultérieures) **Windows**

Les formats de fichier qu'il est possible de sélectionner dépendent du paramètre de sortie.

Lorsque vous effectuez la sortie de l'image numérisée à l'aide du module externe, le format de fichier utilisé est celui défini dans le module externe. Il peut donc être différent de celui sélectionné dans le panneau Sélectionner le document.

## Paramétrage PDF

### Windows

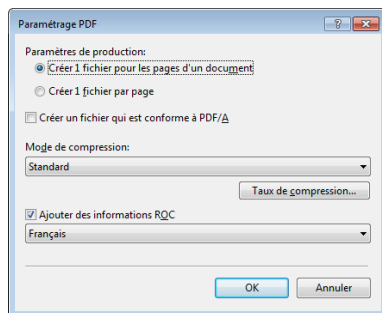

### [Paramètres de sortie]

Précisez la méthode utilisée pour l'enregistrement lors de la numérisation du document de plusieurs pages.

- Créer 1 fichier pour les pages d'un document (Enregistrer toutes les pages du document dans un fichier).
- Créer 1 fichier par page (Enregistrer chaque page dans un fichier PDF).

Dans [Créer un fichier qui est conforme à PDF/A], sélectionnez [Marche]. Dans [Mode de compression], sélectionnez [Standard] ou [Compression max].

Si vous cliquez sur le bouton [Taux de compression], vous pouvez indiquer le facteur de compression dans la boîte de dialogue affichée. L'option [Ajouter des informations ROC] vous permet d'ajouter ou non des informations de ROC aux images numérisées.



Dans [Paramétrage PDF multiple], choisissez d'enregistrer les images numérisées dans un fichier à plusieurs pages ([Enregistrer toutes les pages sous un fichier]) ou dans des fichiers d'une seule page ([Créer un fichier pour chaque nombre de pages spécifié]). Dans [Créer un fichier qui est conforme à PDF/A], sélectionnez [Marche]. Dans [Mode de compression], sélectionnez [Standard] ou [Compression max].

Si vous cliquez sur le bouton [Taux de compression], vous pouvez indiquer le facteur de compression dans la boîte de dialogue affichée. L'option [Ajouter des informations ROC] vous permet d'ajouter ou non des informations de ROC aux images numérisées.

## Paramétrage TIFF

### Windows

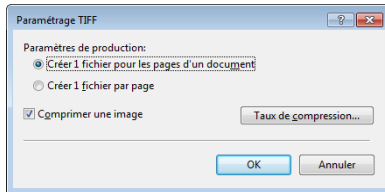

#### [Paramètres de sortie]

Précisez la méthode utilisée pour l'enregistrement lors de la numérisation du document de plusieurs pages.

- Créer 1 fichier pour les pages d'un document (Enregistrer toutes les pages du document dans un fichier).
- Créer 1 fichier par page (Enregistrer chaque page deux fichiers TIFF).

Si vous sélectionnez [Marche] pour [Comprimer une image] et cliquez sur le bouton [Taux de compression], vous pouvez préciser le facteur de compression dans la boîte de dialogue affichée.

### Mac

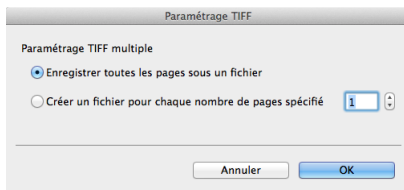

Dans [Paramétrage TIFF multiple], choisissez d'enregistrer les images numérisées dans un fichier à plusieurs pages ([Enregistrer toutes les pages sous un fichier]) ou dans des fichiers d'une seule page ([Créer un fichier pour chaque nombre de pages spécifié]).

## Paramétrage JPEG

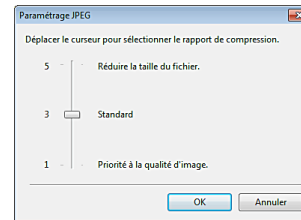

Vous pouvez spécifier le facteur de compression des images JPEG.

### Windows

## Paramétrage PPTX

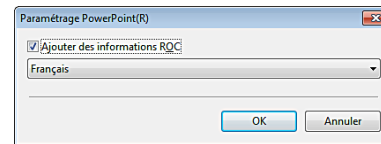

Vous pouvez choisir d'ajouter ou non des informations de ROC aux images numérisées.

## Paramètres d'environnement

### Windows

### Mac

### Windows

Pour configurer les paramètres d'environnement de CaptureOnTouch, ouvrez la boîte de dialogue [Paramètres d'environnement].

Cliquez sur  (icône CaptureOnTouch) dans la barre des tâches et sélectionnez [Paramètres d'environnement] dans le menu.

Les éléments de paramétrage de chaque onglet affiché dans la boîte de dialogue [Paramètres d'environnement] sont décrits ci-dessous.

## Onglet [Paramètres de base]

Dans l'onglet [Paramètres de base], configurez les paramètres suivants.

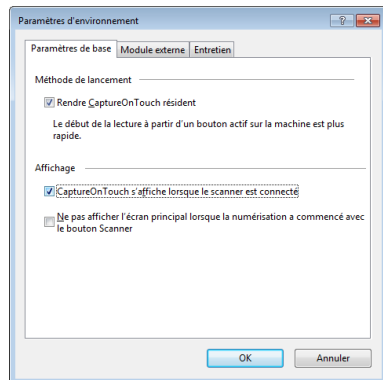

### Paramètre Méthode de lancement

Par défaut, CaptureOnTouch devient résident sur le système lorsque vous démarrez l'ordinateur. Décochez la case [Rendre CaptureOnTouch résident] pour ne pas rendre CaptureOnTouch résident sur le système.

### [Affichage]

Cochez la case [CaptureOnTouch s'affiche lorsque le scanner est connecté] pour ouvrir automatiquement l'écran principal de CaptureOnTouch lorsque le scanner est raccordé à l'ordinateur. Ce paramètre n'est activé que lorsque CaptureOnTouch est en cours d'exécution (ou résident sur le système).

Une fois ce paramètre activé, le paramètre [Ne pas afficher l'écran principal lorsque la numérisation a commencé avec le bouton Scanner] est désactivé.

Si la case [Ne pas afficher l'écran principal lorsque la numérisation a commencé avec le bouton Scanner] est cochée, l'écran principal de CaptureOnTouch ne s'affiche pas lors du lancement de la numérisation [Rac. Numérisation] à l'aide du bouton Démarrer du scanner. Cependant, des boîtes de dialogue et des messages s'affichent en cours de numérisation, ainsi que l'écran contextuel une fois la numérisation terminée.

Une fois ce paramètre activé, les cases à cocher [Activer la numérisation supplémentaire] et [Édition après numérisation] de l'écran des paramètres Modifier le raccourci de numérotation sont désactivées.

## Onglet [Module externe]

Dans l'onglet [Module externe], vérifiez les modules externes ayant été ajoutés à CaptureOnTouch.

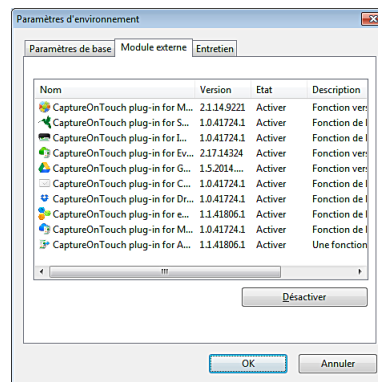

## Bouton [Paramétrage]

Affiche des informations détaillées sur les modules externes sélectionnés.

### Indication

Il se peut que ce bouton ne soit pas affiché pour certains modules externes.

## Bouton [Activer][Désactiver]

Ce bouton permet de basculer entre les modes Activer/Désactiver du module externe sélectionné dans la liste.

Si vous cliquez sur le bouton [Désactiver], la boîte de dialogue suivante s'ouvre.



## Onglet [Entretien]

L'onglet [Entretien] vous permet de configurer les paramètres du journal pour l'entretien de CaptureOnTouch et d'initialiser les paramètres.

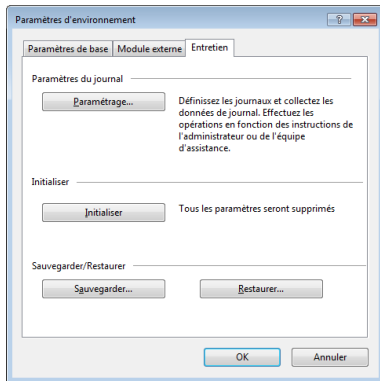

## Sauvegarder/Restaurer

Utilisez les boutons [Sauvegarder] et [Restaurer] pour sauvegarder le fichier de configuration (paramètres, tâches enregistrées, etc.) de CaptureOnTouch et restaurer les paramètres à partir des données de sauvegarde.

## Bouton [Sauvegarder]

Ce bouton permet de sauvegarder les paramètres de CaptureOnTouch dans un fichier de sauvegarde (\*.cot). Vous pouvez enregistrer les paramètres initiaux de CaptureOnTouch en effectuant une sauvegarde avant la première utilisation de CaptureOnTouch.

## Bouton [Restaurer]

Restaurez les paramètres à partir du fichier de sauvegarde. Lorsque vous utilisez plusieurs ordinateurs, vous pouvez sauvegarder les paramètres d'environnement d'un ordinateur puis effectuer une restauration sur les autres ordinateurs de façon à ce que tous les ordinateurs aient les mêmes paramètres.

## Paramètres du journal

L'écran des paramètres du fichier journal s'ouvre lorsque vous cliquez sur le bouton [Paramètres]. Sélectionnez le type de fichier journal.

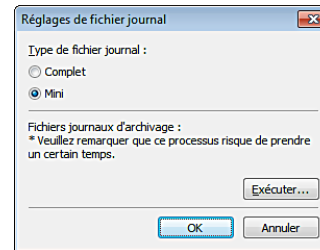

Si vous cliquez sur le bouton [Exécuter], la boîte de dialogue [Enregistrer le fichier] s'ouvre.

L'opération est ralentie si vous sélectionnez [Complet] pour [Type de fichier journal].

## [Initialiser]

Une boîte de dialogue de confirmation s'ouvre lorsque vous cliquez sur le bouton [Initialiser].

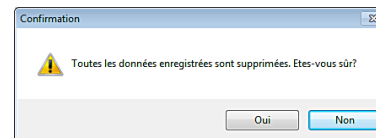

Toutes les données CaptureOnTouch sont supprimées et les valeurs par défaut sont rétablies.

## Mac

Cliquez sur [Paramètres] dans le menu [CaptureOnTouch] quand l'écran principal de CaptureOnTouch est affiché.

Les éléments de paramétrage de chaque onglet affiché dans la boîte de dialogue [Paramètres d'environnement] sont décrits ci-dessous.

### Onglet [Paramètres de base]

Dans l'onglet [Paramètres de base], configurez les paramètres suivants.

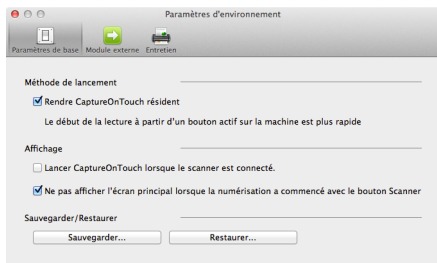

### Paramètre Méthode de lancement

Par défaut, CaptureOnTouch devient résident sur le système lorsque vous démarrez l'ordinateur. Décochez la case [Rendre CaptureOnTouch résident] pour ne pas rendre CaptureOnTouch résident sur le système.

### Paramètre Affichage lorsque le scanner est raccordé

Cochez la case [Lancer CaptureOnTouch lorsque le scanner est connecté] pour ouvrir automatiquement l'écran principal de CaptureOnTouch lorsque le scanner est raccordé à l'ordinateur. Ce paramètre n'est activé que lorsque CaptureOnTouch est en cours d'exécution (ou résident sur le système).

Si la case [Ne pas afficher l'écran principal lorsque la numérisation a commencé avec le bouton Scanner] est cochée, l'écran principal de CaptureOnTouch ne s'affiche pas lors du lancement de la numérisation [Rac. Numérisation] à l'aide du bouton Démarrer du scanner. Cependant, des boîtes de dialogue et des messages s'affichent en cours de numérisation, ainsi que l'écran contextuel une fois la numérisation terminée.

Une fois ce paramètre activé, les cases à cocher [Activer la numérisation supplémentaire] et [Édition après numérisation] de l'écran des paramètres Modifier le raccourci de numérotation sont désactivées.

### Sauvegarder/Restaurer

Utilisez les boutons [Sauvegarder] et [Restaurer] pour sauvegarder le fichier de configuration (paramètres, tâches enregistrées, etc.) de CaptureOnTouch et restaurer les paramètres à partir des données de sauvegarde.

### Bouton [Sauvegarder]

Ce bouton permet de sauvegarder les paramètres de CaptureOnTouch dans un fichier de sauvegarde (\*.plist). Vous pouvez enregistrer les paramètres initiaux de CaptureOnTouch en effectuant une sauvegarde avant la première utilisation de CaptureOnTouch.

### Bouton [Restaurer]

Restaurer les paramètres à partir du fichier de sauvegarde. Lorsque vous utilisez plusieurs ordinateurs, vous pouvez sauvegarder les paramètres d'environnement d'un ordinateur puis effectuer une restauration sur les autres ordinateurs de façon à ce que tous les ordinateurs aient les mêmes paramètres.

### Onglet [Module externe]

Dans l'onglet [Module externe], vérifiez les modules externes ayant été ajoutés à CaptureOnTouch.

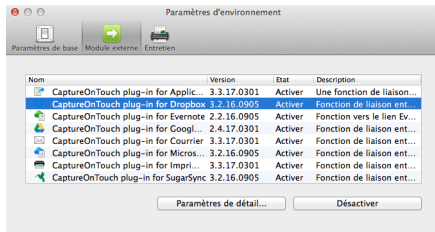

### Bouton [Paramètres de détail]

Affiche des informations détaillées sur les modules externes sélectionnés.



#### Indication

Il se peut que ce bouton ne soit pas affiché pour certains modules externes.

### Bouton [Activer][Désactiver]

Ce bouton permet de basculer entre les modes Activer/Désactiver du module externe sélectionné dans la liste.

### Onglet [Entretien]

Dans l'onglet [Entretien], configurez les paramètres suivants.

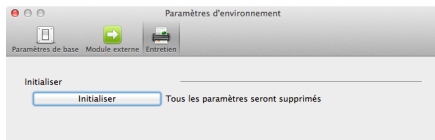

### [Initialiser]

Réinitialise tous les paramètres à leurs valeurs par défaut.

# Numérisation avec CapturePerfect **Windows**

## Numérisation avec CapturePerfect

Cette section décrit les procédures du lancement de CapturePerfect à la sélection d'un scanner, ainsi que les procédures pour numériser avec la fonction [Numériser lot vers fichier].

Consultez le « Guide d'utilisation de CapturePerfect » ou l'aide pour plus de détails.

**1** Dans la barre des tâches de Windows, cliquez sur [Démarrer] puis sélectionnez [Tous les programmes]. Ensuite, cliquez sur [CapturePerfect 3.1] puis sur [CapturePerfect 3.1].

**2** Cliquez sur [Sélectionner scanner] dans le menu [Numériser].

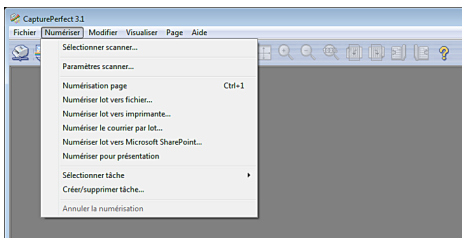

**3** Sélectionnez le scanner que vous utilisez et cliquez sur [OK].

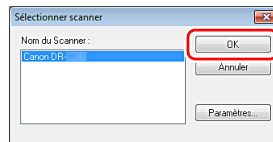

### Indication

Si le scanner que vous utilisez n'apparaît pas, réinstallez le pilote du scanner. ([Consultez la p. 7](#))

**4** Définissez le format de papier par défaut et cliquez sur [OK].

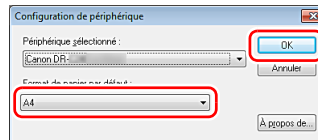

### Indication

- La boîte de dialogue [Configuration de périphérique] apparaît lorsque vous sélectionnez le scanner et cliquez sur [OK] pour la première fois dans la boîte de dialogue [Sélectionner scanner] et lorsque vous cliquez sur [Paramètres] dans la boîte de dialogue [Sélectionner scanner].
- Ces paramètres sont appliqués lorsque vous cliquez sur [Défaut] dans la boîte de dialogue du pilote ISIS.
- Pour le pilote TWAIN, le format par défaut est défini sur A4 et cela ne peut pas être modifié.

**5** Cliquez sur [Paramètres scanner] dans le menu [Numériser].

## 6 Configurez les conditions de numérisation. (Consultez la p. 67)

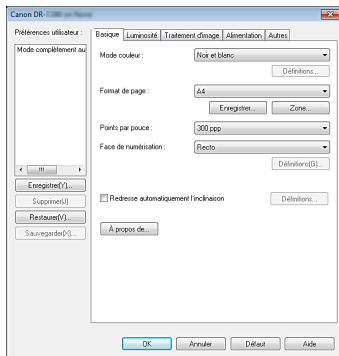

## 7 Placez le document. (Consultez la p. 27)

## 8 Cliquez sur [Numériser lot vers fichier] dans le menu [Numériser].

## 9 Configurez la destination d'enregistrement, le nom du fichier à enregistrer et le format de fichier, puis cliquez sur [Enregistrer] pour démarrer la numérisation.

### ! IMPORTANT

Si vous configurez des conditions de numérisation qui utilisent une grande partie de la mémoire de l'ordinateur, la numérisation peut s'arrêter en raison d'une mémoire insuffisante. Si un message d'erreur apparaît en raison d'une mémoire insuffisante lorsque la numérisation est en cours, quittez l'application et essayez de numériser de nouveau avec des paramètres de conditions de numérisation différents.

## 10 Si le document placé est retiré, la numérisation est interrompue et la boîte de dialogue [Continuer la numérisation] apparaît. Pour continuer la numérisation, ajoutez un document et cliquez sur [Continuer la numérisation]. Pour arrêter la numérisation, cliquez sur [Annuler la numérisation].

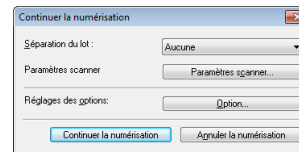

## 11 Lorsque la numérisation est terminée, cliquez sur [Sortie] dans le menu [Fichier].

## Paramétrage du pilote du scanner

Lorsque vous numérisez un document dans une application compatible TWAIN ou ISIS (CapturePerfect, etc.), ouvrez le pilote du scanner et configurez les conditions de numérisation, ainsi que d'autres paramètres.

Cette section décrit la configuration et les fonctions du pilote du scanner.

### Configuration et fonctions du pilote du scanner

→ **Windows**

→ **Mac**

#### **Windows**

Le pilote du scanner est constitué des onglets suivants.

#### **Indication**

Pour en savoir plus sur l'écran de paramétrage, consultez l'Aide du pilote du scanner. Cliquez sur le bouton [Aide] du pilote pour afficher l'aide relative à la boîte de dialogue ou à l'onglet correspondant.

### Onglet [Basique]

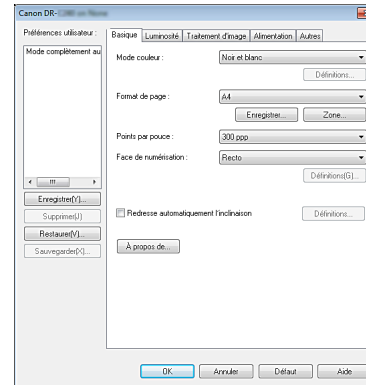

Configurez les conditions de numérisation de base telles que le mode, le format de page, la résolution et la face de numérisation. De plus, vous pouvez cliquer sur le bouton [Zone] et spécifier la zone à numériser.

## Indication

Selon l'application compatible ISIS, l'application peut avoir son propre écran de paramétrage des conditions de numérisation. Si le pilote du scanner est ouvert dans une telle application, les éléments de paramétrage relatifs aux fonctions offertes par le pilote du scanner autres que les conditions de numérisation s'afficheront dans l'onglet [Basique].

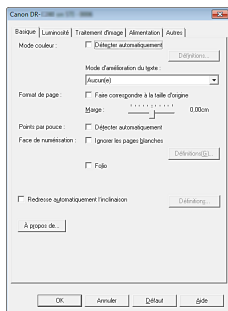

## Onglet [Luminosité]

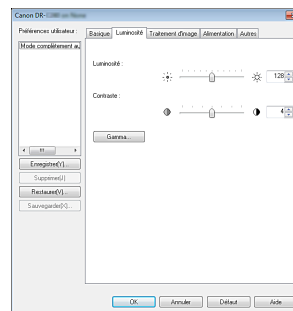

Ajustez la luminosité et le contraste des images numérisées. De plus, vous pouvez aussi cliquer sur [Gamma] et définir la valeur de correction Gamma pour les images numérisées.

## Onglet [Traitement d'image]

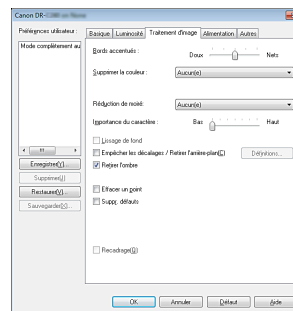

Définissez la méthode de traitement pour les images numérisées.

## Onglet [Alimentation]

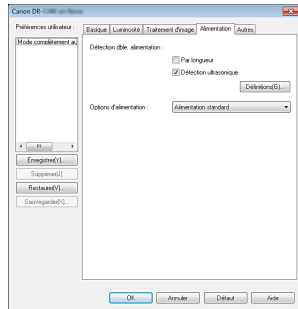

Spécifiez les opérations du scanner relatives à l'alimentation de documents.

## Onglet [Autres]

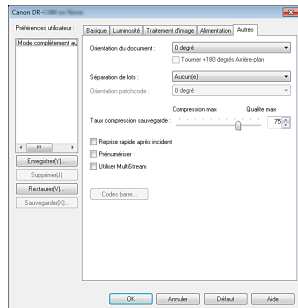

Configurez les paramètres de méthode de numérisation spéciale et de traitement d'image.

## Mac

Lorsque le pilote du scanner est ouvert à partir de CaptureOnTouch, l'écran suivant de paramètres du pilote du scanner apparaît.

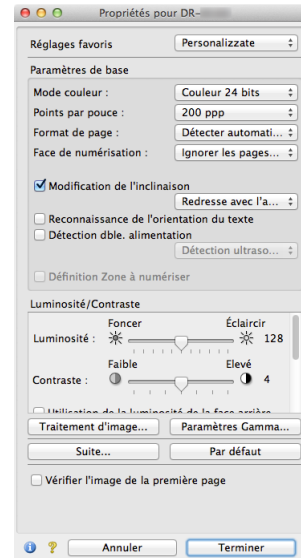

## Indication

Lorsque vous accédez à l'écran Réglages avancés à partir de certaines applications, il se peut que celui-ci comporte les modes Simple et Avancé.

## Mode simple

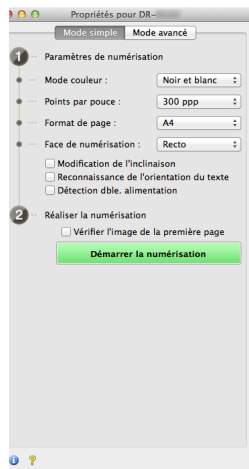

## Mode avancé



## Paramétrage des conditions de numérisation de base

Cette section offre un aperçu des éléments de paramétrage de base nécessaires pour la configuration des paramètres du scanner.



## Vérification des conditions de base pour la numérisation

Lors de la numérisation d'un document, vérifiez bien les conditions de base [Mode couleur], [Format de page], [Points par pouce] et [Face de numérisation] dans la boîte de dialogue des paramètres de base.

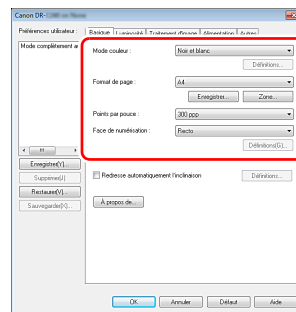

## Mode couleur

Sélectionnez le mode de numérisation.

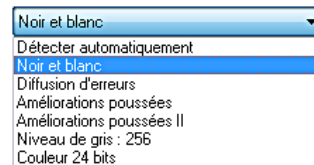

- [Améliorations poussées] et [Améliorations poussées II] suppriment ou traitent la couleur d'arrière-plan et l'arrière-plan entourant le texte pour faciliter sa lecture. Lorsque [Améliorations poussées II] est sélectionné, vous pouvez rendre le texte des images numérisées plus facile à lire en réglant le contraste dans l'onglet [Luminosité].
- [Détecter automatiquement] détecte si le document est en couleur, en échelle de gris ou en noir et blanc. Vous pouvez configurer les paramètres avancés relatifs à la méthode de détection en cliquant sur [Définitions]. Pour plus de détails, consultez l'Aide.

## Format de page

Sélectionnez le format de page correspondant au document à numériser.

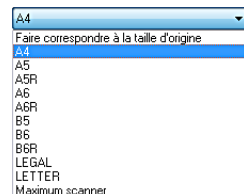

Si [Faire correspondre à la taille d'origine] est sélectionné, les bords du document sont détectés et les images qui correspondent au format du document sont enregistrées.

## Points par pouce

Sélectionnez la résolution de numérisation.

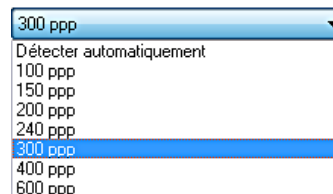

- Les résolutions élevées produisent des images plus nettes mais la taille des fichiers est plus importante et la numérisation plus lente.
- Lorsque [Détecter automatiquement] est spécifié, la résolution est automatiquement détectée à partir du contenu imprimé sur le document.

## Face de numérisation

Sélectionnez les faces du document à numériser.

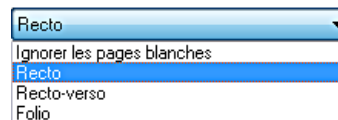

Si la face de numérisation est définie sur [Ignorer les pages blanches], les images de pages blanches sont supprimées quand les images sont enregistrées.

## Mac

### Vérification des conditions de base pour la numérisation

Lors de la numérisation d'un document, vérifiez bien les conditions de base [Mode couleur], [Points par pouce], [Format de page] et [Face de numérisation] dans l'écran des paramètres du pilote du scanner.

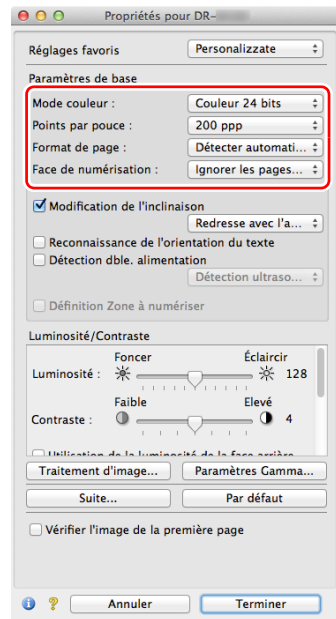

#### Mode couleur

Sélectionnez le mode de numérisation.

- Détecter automatiquement...
- ✓ Noir et blanc**
- Diffusion d'erreurs
- Améliorations poussées II
- Niveau de gris : 256
- Couleur 24 bits

- [Améliorations poussées II] supprime ou traite la couleur d'arrière-plan et l'arrière-plan entourant le texte pour faciliter sa lecture.
- [Détecter automatiquement] détecte si le document est en couleur, en échelle de gris ou en noir et blanc en se basant sur son contenu. Lorsque cette option est sélectionnée, vous pouvez configurer les paramètres détaillés relatifs à la méthode de détection. Pour en savoir plus, référez-vous à l'Aide.

#### Points par pouce

Sélectionnez la résolution de numérisation.

- Détecter automatiquement
- 100 ppp
- 150 ppp
- 200 ppp
- 240 ppp
- ✓ 300 ppp**
- 400 ppp
- 600 ppp

- Les résolutions élevées produisent des images plus nettes mais la taille des fichiers est plus importante et la numérisation plus lente.
- Lorsque [Détecter automatiquement] est spécifié, la résolution est automatiquement détectée à partir du contenu imprimé sur le document.

#### Format de page

Sélectionnez le format de page correspondant au document à numériser.

- Détecter automatiquement
- ✓ A4**
- A5
- A5R
- A6
- A6R
- B5
- B6
- B6R
- LEGAL
- LETTER
- Maximum scanner

Ajouter/Supprimer...

Si [Détecter automatiquement] est sélectionné, les bords du document sont détectés et les images qui correspondent au format du document sont enregistrées.

## Face de numérisation

Sélectionnez les faces du document à numériser.

### ✓ Recto

- Recto-verso
- Ignorer les pages blanches...
- Folio

Si la face de numérisation est définie sur [Ignorer les pages blanches], les images de pages blanches sont supprimées quand les images sont enregistrées.

## Numérisation de documents dont les formats ne sont pas enregistrés

### Windows

Vous pouvez enregistrer un format non standard qui n'a pas été enregistré comme format de page en le nommant et en l'enregistrant comme format personnalisé dans la boîte de dialogue Format de page personnalisé, qui s'ouvre avec le bouton [Enregistrer] de l'onglet [Basique].

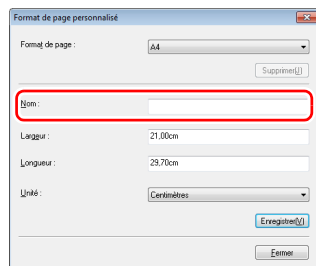

### Mac

La configuration des paramètres suivants vous permet de numériser un document dont le format n'est pas enregistré.

Lors de la numérisation d'un document d'un format non standard, sélectionnez [Ajouter/Supprimer] pour [Format de page] pour afficher la boîte de dialogue [Ajouter/Supprimer Format de page]. Nommez et enregistrez le format de page non enregistré dans [Format de page].

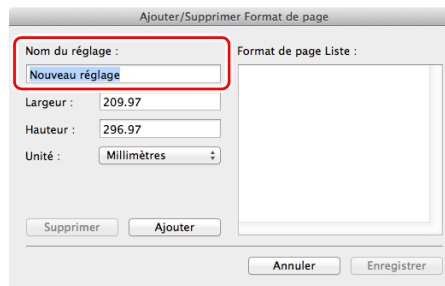

## Spécification de la zone de numérisation

Configurez les paramètres suivants lorsque vous souhaitez spécifier la zone du document à numériser.

### Spécification d'une zone

### Windows

Spécifiez la zone du document à numériser dans la boîte de dialogue Zone numérisée, qui s'ouvre avec le bouton [Zone] de l'onglet [Basique].

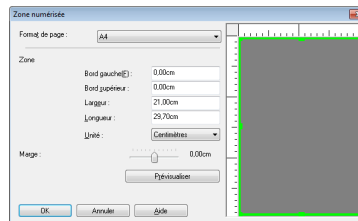

## Mac

Cochez la case [Définition Zone à numériser] puis spécifiez la zone du document à numériser.

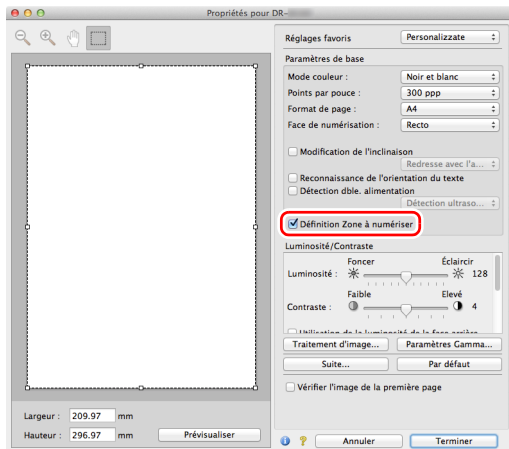

De plus, si vous numérisez le document lorsque [Vérifier l'image de la première page] est sélectionné, seule une page du document est numérisée et l'image numérisée correspondante est affichée dans la fenêtre de prévisualisation.

## Configuration des paramètres du scanner selon les besoins

Définissez les conditions de numérisation selon les besoins de numérisation.

### Si vous souhaitez supprimer les images de pages blanches dans des documents recto-verso

## Windows

Définissez le paramètre de face de numérisation sur [Ignorer les pages blanches] dans l'onglet [Basique] pour supprimer les images des pages blanches dans le document.

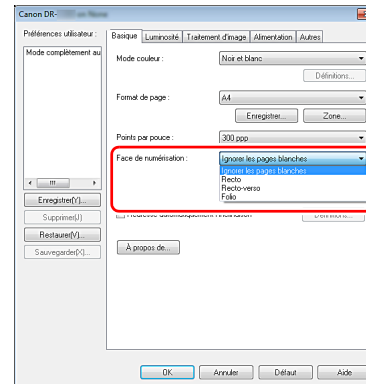

Si [Ignorer les pages blanches] est sélectionné, le bouton [Définitions...] est activé, et vous pouvez ajuster le degré de considération des pages blanches.

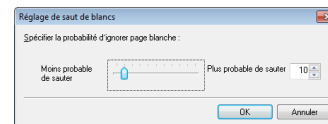

## Mac

Définissez le paramètre de face de numérisation sur [Ignorer les pages blanches] pour supprimer les images des pages blanches dans le document.

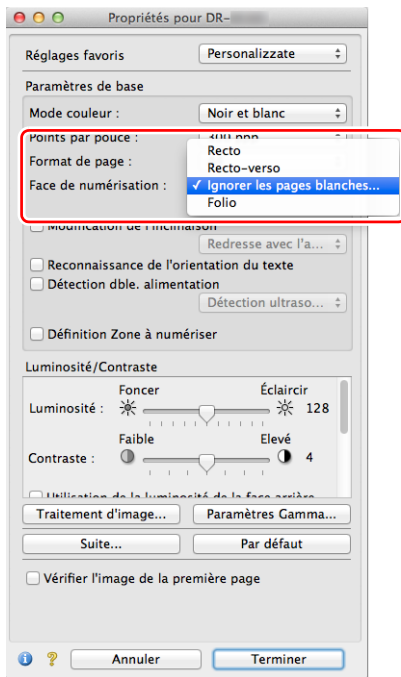

Si [Ignorer les pages blanches] est sélectionné, vous pouvez régler le degré de considération des pages blanches.

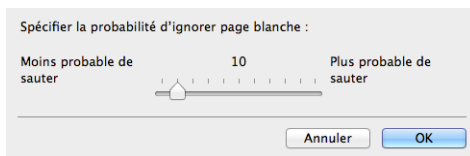

## Si vous ne voulez pas numériser les lignes et le texte de couleur

### Windows

Spécifiez la couleur (rouge, vert, bleu, toutes les couleurs) à ignorer (supprimer) dans les paramètres de suppression de couleur de l'onglet [Traitement d'image] et cette couleur sera supprimée de l'image numérisée.

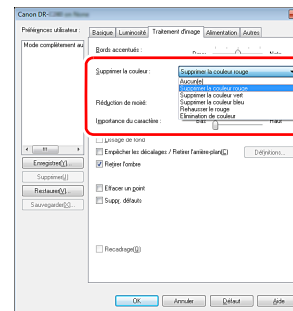

## Mac

Cliquez sur [Traitement d'image] puis, lorsqu'une boîte de dialogue s'ouvre, indiquez la couleur (rouge, bleu ou vert) à ignorer dans [Suppr. couleurs]. Par conséquent, cette couleur ne sera pas numérisée.

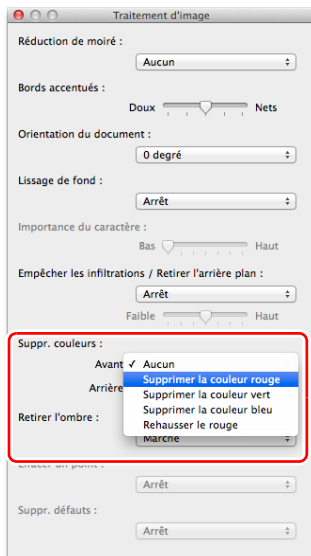

## Si vous souhaitez améliorer la couleur rouge

## Windows

Sélectionnez [Rehausser le rouge] dans les paramètres de suppression de couleur de l'onglet [Traitement d'image] et cette couleur sera améliorée dans l'image numérisée.

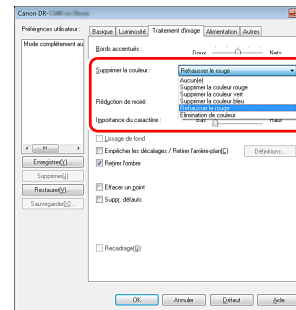

## Mac

Cliquez sur [Traitement d'image], puis spécifiez une couleur (rouge, bleu ou vert) dans la section [Suppr. couleurs] de la boîte de dialogue, afin d'améliorer cette couleur dans le document.

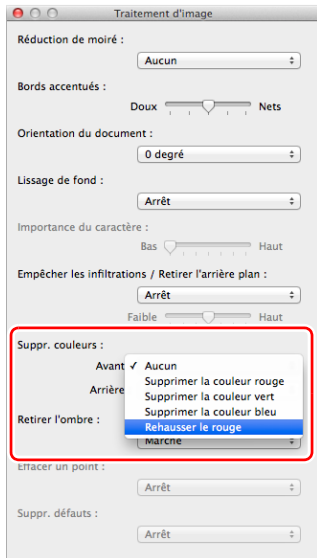

## Si vous souhaitez améliorer les contours d'images

## Windows

Réglez le paramètre d'accentuation des bords dans l'onglet [Traitement d'image].

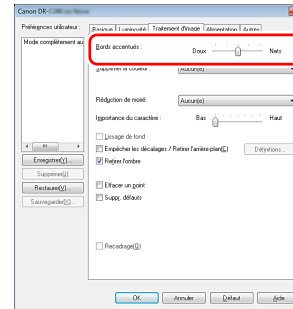

## Mac

Cliquez sur [Traitement d'image], puis, dans la boîte de dialogue qui apparaît, réglez les paramètres concernant l'épaisseur des lignes et des lettres.

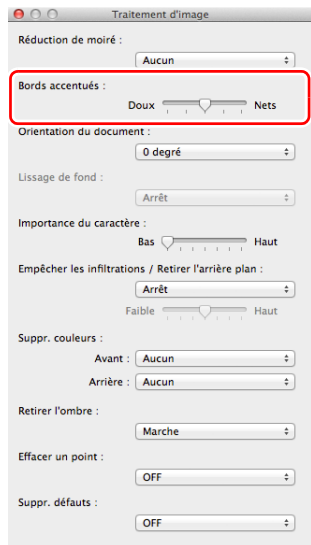

Si vous souhaitez rendre les lignes ou le texte dans les images numérisées plus épais (ou plus fins)

## Windows

Faites glisser le curseur [Importance du caractère] dans l'onglet [Traitement d'image] pour rendre plus épais ou plus fins les lignes et le texte dans les images numérisées.

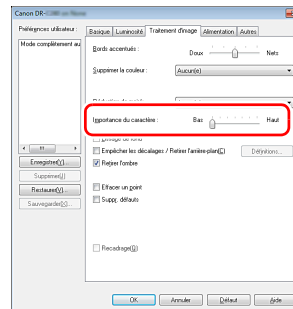

## Mac

Cliquez sur [Traitement d'image], puis, dans la boîte de dialogue qui apparaît, réglez les paramètres concernant l'épaisseur des lignes et des lettres.

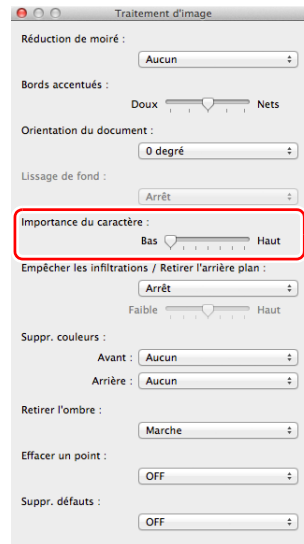

Si vous souhaitez améliorer un texte difficile à lire en raison de facteurs tels que l'arrière-plan du document numérisé

## Windows

Sélectionnez [Améliorations poussées] ou [Améliorations poussées II] pour le paramètre de mode dans l'onglet [Basique]. L'arrière-plan derrière le texte est supprimé ou traité, afin que la lisibilité du texte soit améliorée.

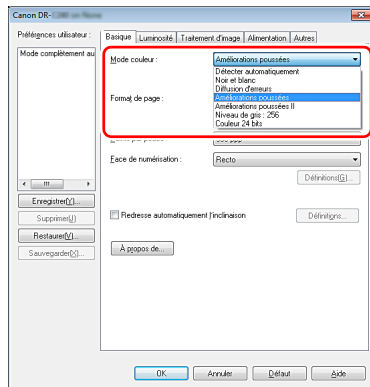

- L'option Améliorations poussées convient à un document avec une couleur d'arrière-plan clair ou un document avec un arrière-plan qui n'est pas uniforme (comme un motif). Si l'arrière-plan est uniforme, il est supprimé lorsqu'il entoure le texte, et si l'arrière-plan n'est pas uniforme, il est traité de façon à améliorer la lisibilité du texte.
- L'option Améliorations poussées II convient à la numérisation d'un document avec une couleur d'arrière-plan uniforme et du texte et un arrière-plan clairs. Si l'arrière-plan n'est pas uniforme, comme un motif, il se peut que l'arrière-plan ne puisse pas être entièrement supprimé et que le texte soit difficile à lire. Si nécessaire, vous pouvez rendre le texte des images numérisées plus facile à lire en réglant le contraste dans l'onglet [Luminosité].

## Mac

Sélectionnez [Améliorations poussées II] pour le paramètre [Mode couleur]. L'arrière-plan derrière le texte est supprimé ou traité, afin que la lisibilité du texte soit améliorée.

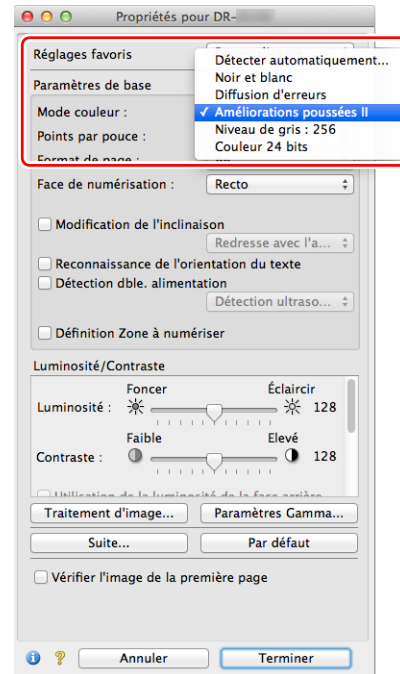

Si vous souhaitez détecter plusieurs pages alimentées en même temps

## Windows

Cochez la case [Détection dble. alimentation] dans l'onglet [Alimentation]. Vous pouvez activer l'une des options [Détection ultrasonique] et [Par longueur], ou les deux.

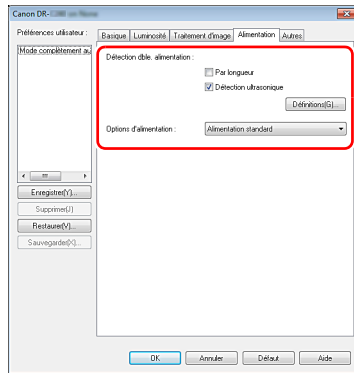

## Mac

Cochez la case [Détection dble. alimentation].

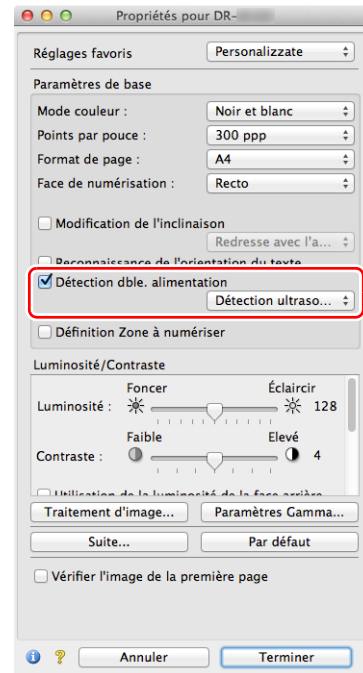

Si vous souhaitez faire correspondre l'orientation des images avec le texte, lors de la numérisation de pages qui contiennent des orientations de textes différents

## Windows

Sélectionnez [Reconnaissance de l'orientation du texte] dans [Orientation du document] de l'onglet [Autres]. L'orientation du texte sur chaque page est détectée, puis l'image numérisée pivote par incréments de 90 degrés pour corriger l'orientation.

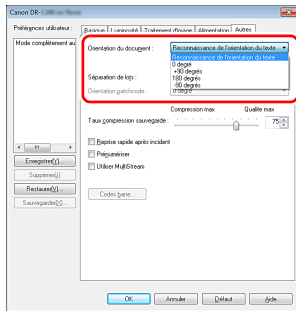

## Mac

Cochez la case [Reconnaissance de l'orientation du texte]. L'orientation du texte sur chaque page est détectée, puis l'image numérisée pivote par incréments de 90 degrés pour corriger l'orientation.

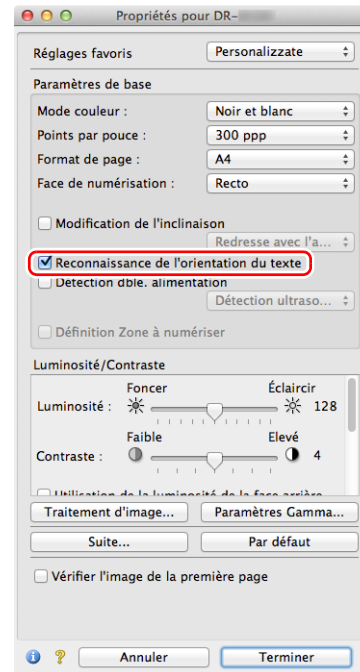

## Indication

Lorsque la case [Reconnaissance d'orientation de texte] est cochée, [Orientation du document] n'est pas disponible.

Si vous souhaitez faire pivoter les images d'un document placé horizontalement, pour corriger l'orientation

## Windows

Spécifiez l'angle de rotation dans [Orientation du document] de l'onglet [Autres].

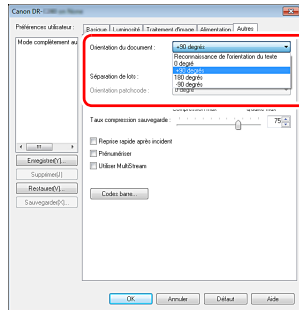

## Mac

Cliquez sur [Traitement d'image] et spécifiez l'angle de rotation dans [Orientation du document] dans la boîte de dialogue qui apparaît.

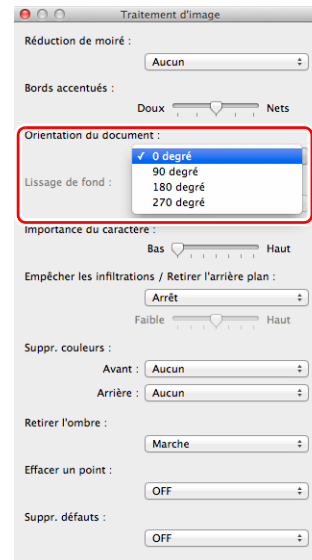

Si vous souhaitez utiliser la séparation de lots pour la numérisation

## Windows

Lorsque vous souhaitez diviser et numériser un document, vous pouvez séparer un lot au moment du placement et de la numérisation du document suivant. (Activé uniquement pour les applications qui prennent en charge la séparation de lots.) Dans ce cas, définissez le pilote du scanner comme suit.

- Définissez [Options d'alimentation] dans l'onglet [Alimentation] sur [Panneau de saisie] ou [Alimentation automatique].

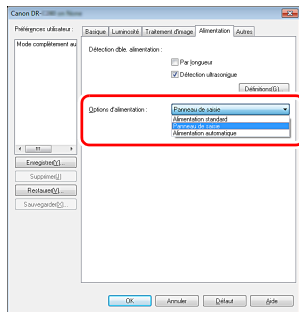

- Définissez [Séparation de lots] dans l'onglet [Autres] sur [Auto].

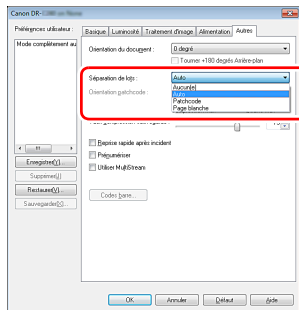

Lorsque [Séparation de lots] est défini sur [Auto], le lot est séparé une fois que le document suivant est placé et que la numérisation continue.

Pour plus de détails sur [Page blanche], et [Patchcode], voir «Séparation de lots à l'aide de feuilles de code de correction» (p. 90).

## Si vous souhaitez utiliser les paramètres MultiStream pour la numérisation

### Windows

La fonction MultiStream vous permet de sortir plusieurs images numérisées différents par une simple opération de numérisation et de sortir des images numérisées avec des conditions de numérisation différentes pour les pages avant et arrière (paramètres MultiStream). Lorsque vous souhaitez utiliser les paramètres MultiStream pour la numérisation, cochez la case [Utiliser MultiStream] dans l'onglet [Autres] pour afficher les éléments de paramétrage relatifs à la fonction MultiStream, puis configurez les éléments de paramétrage dans l'ordre suivant.

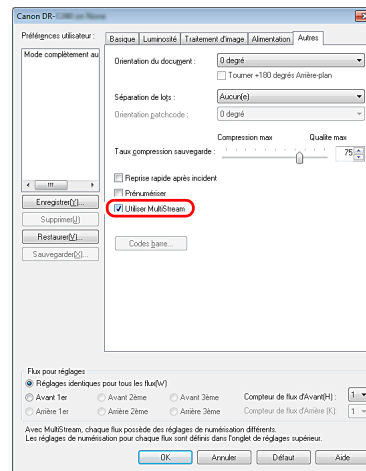

- ① Lorsque vous souhaitez spécifier des conditions de numérisation différentes pour les pages avant et arrière d'un document, sélectionnez [Recto-verso] pour [Face de numérisation] dans l'onglet [Basique].
- ② Spécifiez le nombre de conditions de numérisation à appliquer dans [Compteur de flux d'Avant]. Il est possible d'en spécifier trois au maximum.

- ③ Sélectionnez [Avant 1er] puis ouvrez les autres onglets et définissez les conditions de numérisation. Selon la valeur spécifiée pour [Compteur de flux d'Avant], configurez les options [Avant 2ème] et [Avant 3ème] restantes de la même façon.
- ④ Lorsque vous spécifiez les conditions de numérisation de l'arrière, configurez les paramètres de la même façon que décrit dans ② à ③. Dans ce cas, spécifiez [Compteur de flux d'Arrière] puis définissez les conditions de numérisation pour chacune des options [Arrière 1er] à [Arrière 3ème].

#### Indication

Le tableau suivant montre les conditions de paramétrage pouvant être définies dans les paramètres MultiStream.

Onglet	Éléments pouvant être définis
Onglet [Basique]	[Mode couleur] et [Points par pouce] (sauf [Détection auto] pour les deux)
Onglet [Luminosité]	[Luminosité] et [Contraste]
Onglet [Traitement d'image]	[Bords accentués], [Supprimer la couleur] et [Importance du caractère]
Onglet [Alimentation]	Aucun (tous désactivés)
Onglet [Autres]	Aucun (seul [Utiliser MultiStream] est activé)

## Pour numériser des codes-barres

### **Windows**

L'installation d'un module de codes-barres (optionnel) vous permet de numériser les codes-barres dans le document. Cliquez sur le bouton [Codes barres] dans l'onglet [Autres] pour configurer les conditions de numérisation de codes-barres.

Consultez l'Aide pour plus de détails sur les paramètres

## Si vous souhaitez supprimer les points et les défauts qui apparaissent dans les documents

### **Windows**

Vous pouvez supprimer des images numérisées les points et les défauts dépassant des contours des objets qui apparaissent dans les documents.

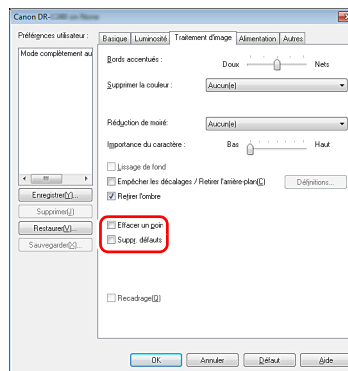

- Cochez la case [Effacer un point] pour supprimer automatiquement les points noirs isolés (taille de 3 x 3 points) des arrière-plans blancs (ou les points blancs des arrière-plans noirs).
- Cochez la case [Suppr. défauts] pour supprimer les défauts dépassant des contours des objets sur les images numérisées.

## Mac

Cliquez sur [Traitement d'image], puis sélectionnez [Marche] pour [Effacer un point] ou [Suppr. défauts] dans la boîte de dialogue affichée.

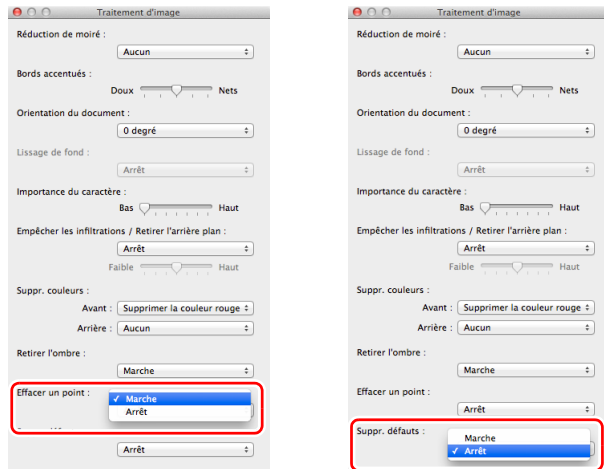

- Lorsque [Marche] est sélectionné pour [Effacer un point], les points noirs 3x3 isolés sur des arrière-plans blancs (ou les points blancs 3x3 isolés sur des arrière-plans noirs) sont automatiquement effacés.
- Lorsque [Marche] est sélectionné pour [Suppr. défauts], les portions (défauts) qui dépassent des contours sont effacées des images numérisées.

## Si vous souhaitez enregistrer un paramètre du pilote du scanner

### Windows

Lorsque vous terminez de configurer un paramètre, cliquez sur le bouton [Enregistrer] dans [Préférences utilisateur] pour enregistrer le paramètre.

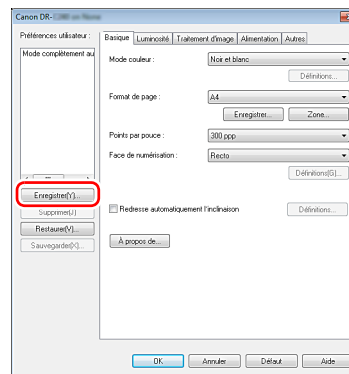

Le paramètre enregistré est ajouté à la liste. Vous pouvez supprimer un paramètre de la liste à l'aide du bouton [Supprimer], et enregistrer ou charger un fichier de configuration à l'aide du bouton [Sauvegarder] ou [Restaurer].

## Mac

Lorsque vous terminez de configurer un paramètre, sélectionnez [Ajouter/Supprimer] dans [Réglages favoris] pour enregistrer le paramètre.



Cliquer sur le bouton [Ajouter] permet d'enregistrer le paramètre actuel dans [Réglages favoris Liste]. Utilisez le bouton [Supprimer] pour supprimer un paramètre de la liste.

## Restrictions fonctionnelles selon le paramètre de mode couleur

→ **Windows** ←

→ **Mac** ←

### Windows

Certains éléments de paramétrage dans chacun des onglets du pilote sont désactivés comme suit selon le paramètre pour [Mode couleur] dans l'onglet [Basique].

#### Onglet [Luminosité]

Valeur de paramétrage	Contraste
Détecter automatiquement	O
Noir et blanc	O
Diffusion d'erreurs	O
Améliorations poussées	X
Améliorations poussées II	O
Niveau de gris : 256	O
Couleur 24 bits	O

(O : disponible pour paramétrage, X : non disponible pour paramétrage)

#### Onglet [Autres]

Valeur de paramétrage	Prénumériser
Détecter automatiquement	X
Noir et blanc	O
Diffusion d'erreurs	O
Améliorations poussées	O
Améliorations poussées II	O
Niveau de gris : 256	O
Couleur 24 bits	O

(O : disponible pour paramétrage, X : non disponible pour paramétrage)

#### Onglet [Traitement d'image]

Valeur de paramétrage	Bords accentués	Supprimer la couleur	Lissage de fond	Empêcher les décalages / Retirer l'arrière-plan	Effacer un point	Suppr. défauts	Importance du caractère
Détecter automatiquement	O	X	O	O <sup>1)</sup>	O <sup>2)</sup>	O <sup>3)</sup>	O <sup>3)</sup>
Noir et blanc	O	O	X	O	O	O	O
Diffusion d'erreurs	O	O	X	O	X	O	O
Améliorations poussées	O	O	X	X	O	O	O
Améliorations poussées II	X	O	X	X	O	O	O
Niveau de gris : 256	O	O	O	O	X	X	X
Couleur 24 bits	O	X	O	O	X	X	X

(O : disponible pour paramétrage, X : non disponible pour paramétrage)

- 1) Non disponible pour paramétrage si toutes les conditions suivantes de la boîte de dialogue [Réglages de détection auto du type d'image] sont réunies.
- [Mode détection] n'est pas défini sur [Couleur ou Gris].
  - [Mode en cas de binaire] dans l'onglet [Réglages en cas de binaire] est défini sur [Améliorations poussées] ou [Améliorations poussées II]
- 2) Non disponible pour paramétrage si l'une des deux conditions suivantes est respectée.
- [Mode détection] dans la boîte de dialogue [Réglages de détection auto du type d'image] est défini sur [Couleur ou Gris].
  - [Mode en cas de binaire] dans l'onglet [Réglages en cas de binaire] est défini sur [Diffusion d'erreurs].
- 3) Non disponible pour paramétrage si [Mode détection] est défini sur [Couleur ou Gris] dans la boîte de dialogue [Réglages de détection auto du type d'image].

## Mac

Certains éléments de paramétrage dans chacun des onglets du pilote sont désactivés comme suit selon le paramètre pour [Mode couleur] dans l'onglet [Basique].

### Mode simple

Valeur de paramétrage	Vérifier l'image de la première page
Détecter automatiquement	X
Noir et blanc	O
Diffusion d'erreurs	O
Améliorations poussées II	O
Niveau de gris : 256	O
Couleur 24 bits	O

(O : disponible pour paramétrage, X : non disponible pour paramétrage)

### Mode avancé

Valeur de paramétrage	Utilization du luminosité de la face arrière	Utilization du contraste de la face arrière	Vérifier l'image de la première page
Détecter automatiquement	O	O	X
Noir et blanc	O	O	O
Diffusion d'erreurs	O	O	O
Améliorations poussées II	X	X	O
Niveau de gris : 256	O	O	O
Couleur 24 bits	O	O	O

(O : disponible pour paramétrage, X : non disponible pour paramétrage)

### Mode Avancé (boîte de dialogue de traitement d'image)

Valeur de paramétrage	Bords accentués	Lissage de fond	Importance du caractère	Empêcher les infiltrations / Retirer l'arrière-plan	Suppr. couleurs	Effacer un point	Suppr. défauts
Détecter automatiquement	O	O <sup>1)</sup>	X	X	X	X	X
Noir et blanc	O	X	O	O	O	O	O
Diffusion d'erreurs	O	X	O	O	O	O	O
Améliorations poussées II	X	X	O	X	O	O	O
Niveau de gris : 256	O	O	X	O	O	X	X
Couleur 24 bits	O	O	X	O	O	X	X

(O : disponible pour paramétrage, X : non disponible pour paramétrage)

1) Impossible de déterminer si le paramètre [Détecter automatiquement] correspond aux conditions ci-dessous.

- [Mode détection] n'est pas défini sur [Couleur ou Gris].

## Méthodes de numérisation plus avancées (Séparation de lots)

### Windows

### Séparation de lots (Insérer page blanche)

Les pages blanches sont reconnues comme séparateurs de lots et la séparation de lots (séparation automatique de fichiers) est effectuée lorsque des documents contenant des pages blanches sont numérisés.

Dans l'onglet [Autres] des propriétés du pilote ISIS, configurez le paramètre de séparation de lots sur « Page blanche ».

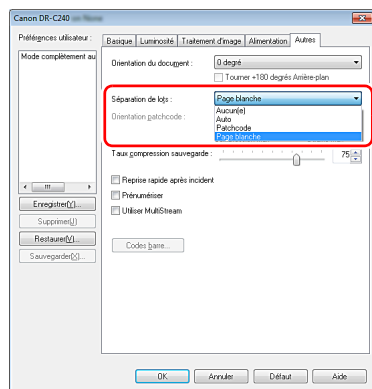

### ! IMPORTANT

- Lorsque [Recto] est sélectionné pour [Face de numérisation], les pages blanches sur la face numérisée sont reconnues comme séparateurs. Lorsque [Recto-verso], [Ignorer les pages blanches] ou [Folio] est sélectionné pour [Face de numérisation], les pages du document sont reconnues comme séparateurs lorsque les deux faces d'une page sont blanches.
- Les images des pages reconnues comme séparateurs ne sont pas enregistrées.



### Séparation de lots à l'aide de feuilles de code de correction

Le scanner prend en charge les fonctions de séparation de lots (séparation automatique de fichiers) en utilisant des patchcodes. En glissant les feuilles de patchcode fournies avec ce scanner sur un document et en le numérisant, le scanner peut séparer automatiquement les fichiers par images de documents contenant des feuilles de patchcode (ou de documents après la feuille de patchcode).

### 💡 Indication

- Cette fonction peut être utilisée avec le logiciel CapturePerfect fourni. Les applications compatibles ISIS font partie des autres applications prenant en charge cette fonction. Cette fonction n'est pas prise en charge par les applications compatibles TWAIN.
- Des patchcodes sont inclus avec ce produit au format PDF. Des applications pouvant lire les fichiers PDF, telles que le logiciel CapturePerfect fourni, sont requises pour utiliser cette fonction.

Les patchcodes suivants sont installés en même temps que le pilote du scanner sous forme de fichiers PDF.

Type de patchcode	Motif	Description
PATCH T (FICHER A)		Les fichiers sont séparés à partir de la page qui suit la page imprimée avec ce patchcode. Dans l'application, vous pouvez choisir d'inclure ou non la page imprimée avec le patchcode dans l'image numérisée.
PATCH II (FICHER B)		Les fichiers sont séparés à partir de la page imprimée avec ce patchcode. La page avec le patchcode imprimé est toujours incluse dans l'image numérisée.

Les opérations suivantes sont effectuées lorsque des patchcodes sont utilisés pour la numérisation.

## 1 Imprimez le patchcode avec une imprimante.

Cliquez sur [Démarrer] – [Tous les programmes] – [Canon DR-C240] / [Canon DR-C230] puis sélectionnez patchcode dans le menu.

Les patchcodes peuvent être imprimés aux formats A4 et Lettre (LTR). Ouvrez l'application et imprimez un patchcode du même format que le document à numériser.

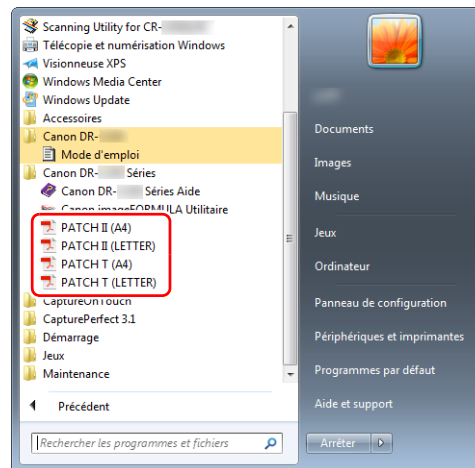

## Indication

Dans Windows 8.1, c'est enregistré sur l'emplacement suivant.

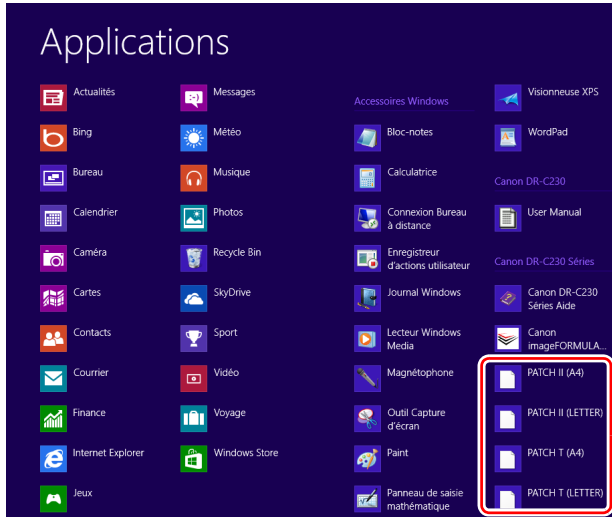

## IMPORTANT

- Les patchcodes doivent être imprimés dans leur format normal. Si les patchcodes sont agrandis ou réduits, il se peut qu'ils ne soient pas correctement reconnus.
- Lorsque vous copiez les patchcodes fournis pour créer des patchcodes de différents formats, assurez-vous que le patchcode est compris dans les limites de la plage effective indiquée dans le diagramme suivant. De plus, lorsque vous copiez des patchcodes, assurez-vous qu'ils ont le même format et le même ton que l'original.

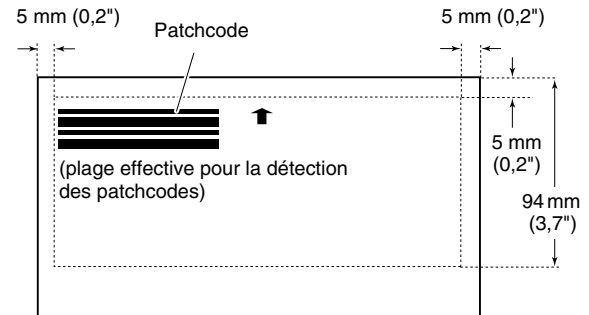

- Ne salissez pas la feuille de patchcode. Faites bien attention de ne pas salir la zone de la plage de détection du patchcode. En outre, ne pliez pas et ne froissez pas la feuille.

## 2 Placez les documents dans le scanner après avoir inséré la feuille de patchcode au-dessus de la page qui sépare les fichiers.

Insérez les feuilles de patchcode au début des documents pour changer la séparation de fichiers.

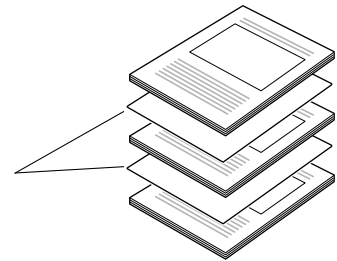

### 3 Dans une application, spécifiez un patchcode comme type de séparation de lots.

Lorsque vous utilisez CapturePerfect, sélectionnez [Patchcode] dans les paramètres [Séparation de lots].

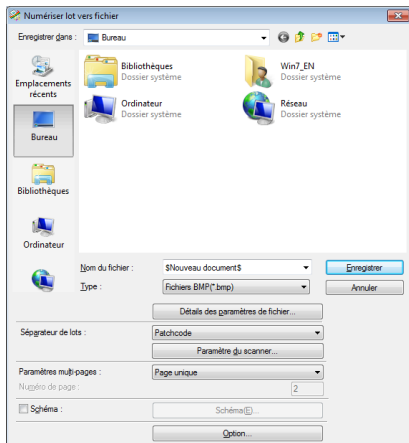

Lorsque vous utilisez d'autres applications compatibles ISIS, ouvrez l'écran des paramètres du pilote du scanner et sélectionnez [Patchcode] dans [Séparation de lots] de l'onglet [Autres].

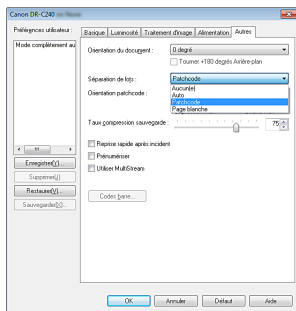

## Entretien quotidien

Nettoyez régulièrement le scanner conformément à la procédure décrite ci-dessous, pour maintenir une qualité de numérisation optimale.

### ATTENTION

- Lorsque vous nettoyez le scanner et l'intérieur du scanner, mettez-le hors tension et débranchez le cordon d'alimentation de la prise murale.
- N'utilisez pas d'aérosols de nettoyage lors du nettoyage du scanner. Des mécanismes de précision, tels que la source lumineuse, risquent d'être mouillés et de provoquer des dysfonctionnements.
- Ne nettoyez jamais le scanner à l'aide de solvant, d'alcool ou d'autres solvants organiques. L'extérieur du scanner pourrait se déformer, se décolorer ou fondre. Cela risque aussi de provoquer un choc électrique ou un incendie.

## Nettoyage du scanner

Pour nettoyer l'extérieur du scanner, retirez la poussière avec un chiffon ayant été plongé dans de l'eau et bien essoré, puis essuyez le scanner avec un chiffon sec et propre.

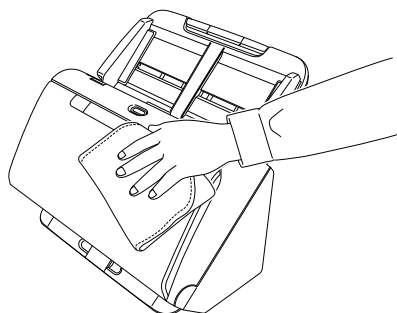

## Nettoyage de l'intérieur du scanner

De la poussière ou des particules de papier à l'intérieur du scanner peuvent provoquer des lignes ou des taches sur les images numérisées. Utilisez de l'air comprimé pour nettoyer régulièrement la poussière et les particules de papier dans la fente d'alimentation des documents et à l'intérieur du scanner. Après une tâche importante de numérisation, mettez hors tension le scanner et expulsez les particules de papier qui sont restées à l'intérieur du scanner.

## Nettoyage de la vitre du capteur et des rouleaux

Si les images numérisées présentent des traînées ou si les documents numérisés sont tachés, il est possible que la vitre du capteur ou les rouleaux situés dans le scanner soient sales. Nettoyez-les régulièrement.

### 1 Ouvrez le bac d'éjection des documents.

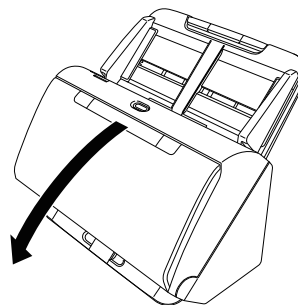

**2** Tirez sur le levier OPEN et ouvrez la partie avant en la tirant vers vous.

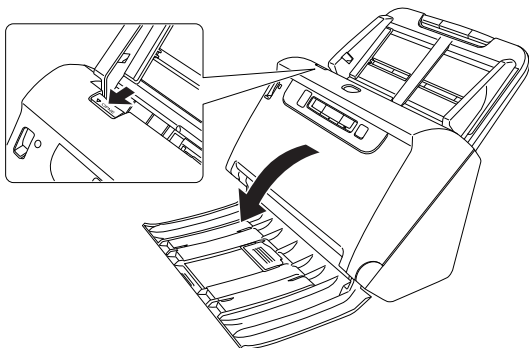

**3** Utilisez de l'air comprimé pour éliminer la poussière et les particules de papier de l'intérieur du scanner.

**4** Retirez la poussière présente sur la vitre de numérisation.

Retirez la poussière de la vitre de numérisation avec un chiffon ayant été plongé dans de l'eau et bien essoré, puis essuyez la vitre avec un chiffon propre, sec et doux.

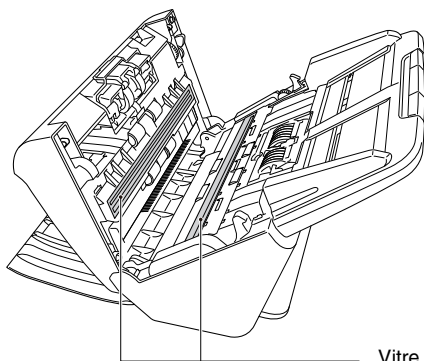

Vitre de numérisation

**⚠ ATTENTION**

Ne vaporisez pas d'eau ou de détergent neutre directement sur le scanner. Des mécanismes de précision, tels que la source lumineuse, risquent d'être mouillés et de provoquer des dysfonctionnements.

**! IMPORTANT**

- Si la vitre du capteur est rayée, des traces risquent d'apparaître sur les images et des erreurs d'alimentation peuvent se produire. Si la vitre présente des rayures, contactez un représentant du service après-vente ou votre revendeur local agréé Canon.
- Veillez bien à ce que la brosse antistatique dans la partie avant ne se déforme pas.

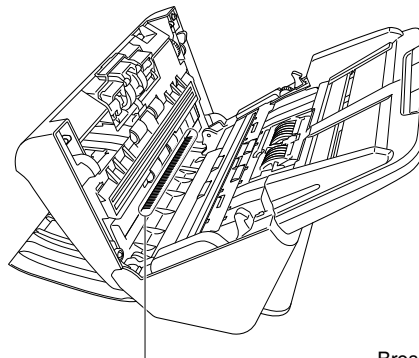

Brosse antistatique

## 5 Nettoyez les rouleaux.

Nettoyez les rouleaux tout en les tournant.

Essuyez les rouleaux avec un chiffon humidifié à l'eau et bien essoré, puis utilisez un chiffon propre, sec et doux pour éliminer toute humidité.

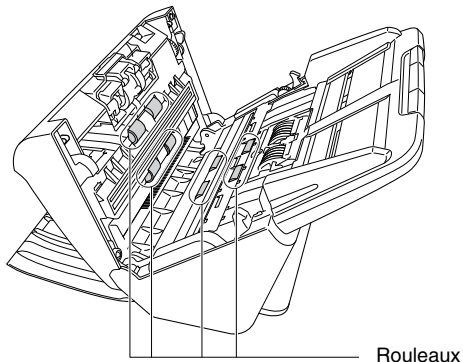

## 6 Démontez le rouleau de retardement et le rouleau d'alimentation. (Consultez la p. 100, la p. 101)

### ! IMPORTANT

Démontez le rouleau de retardement et le rouleau d'alimentation du scanner pour les nettoyer, puis veillez à les monter à nouveau dans le scanner lorsque le nettoyage est terminé.

## 7 Essuyez les rouleaux démontés à l'aide d'un chiffon humidifié à l'eau mais bien essoré.

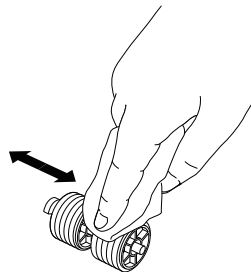

## 8 Montez le rouleau de retardement et le rouleau d'alimentation. (Consultez la p. 100, la p. 101)

## 9 Fermez la partie avant en la poussant doucement vers le haut, des deux côtés, jusqu'au dé clic. Assurez-vous que la partie avant est complètement fermée en la poussant jusqu'à ce que vous entendiez un dé clic.

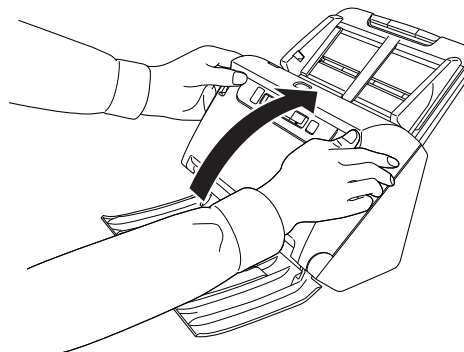

## 10 Fermez le bac d'éjection des documents.

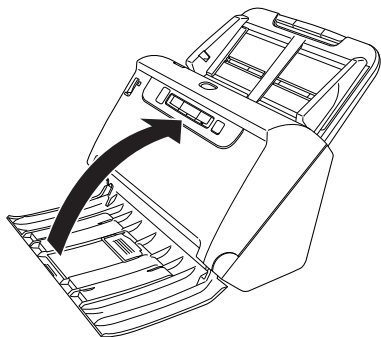

## Réglage du rapport de réduction

Au fur et à mesure que les rouleaux installés dans le scanner s'usent, les images numérisées peuvent s'allonger dans le sens vertical. Si cela se produit, pour pouvez réduire la quantité d'allongement de l'image en réglant le rapport de réduction.

### Windows

#### ! IMPORTANT

Ouvrez une session Windows en tant qu'administrateur.

- 1 Cliquez sur le bouton Démarrer, puis sur [Tous les programmes], [Canon DR-C240] / [Canon DR-C230] et [Canon imageFORMULA Utilitaire].  
imageFORMULA Utilitaire démarre.

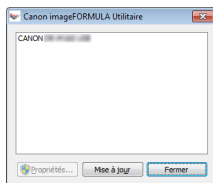

### 💡 Indication

Dans Windows 8.1, c'est enregistré sur l'emplacement suivant.

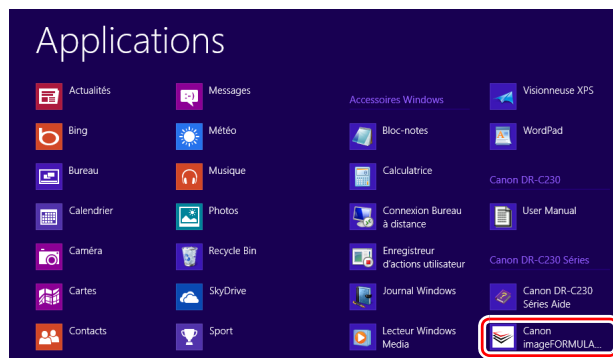

- 2 Cliquez sur [Canon DR-C240 USB] / [Canon DR-C230 USB] puis sur [Propriétés].

Les propriétés du scanner s'affichent.

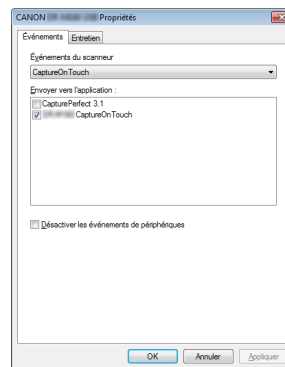

### 3 Cliquez sur l'onglet [Entretien] puis modifiez la valeur de [Ajustement de rapport de réduction].

La valeur de réglage peut être définie dans la fourchette de -3,0 % à 3,0 %.

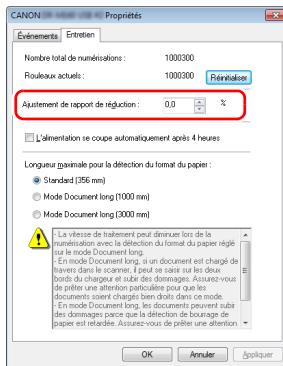

### 4 Cliquez sur [OK] pour fermer les propriétés du scanner.

## Mac

### 1 Ouvrez l'écran Réglages avancés du pilote du scanner. (Consultez la p. 69)

### 2 Cliquez sur ⓘ pour afficher la boîte de dialogue [Informations sur le scanner].

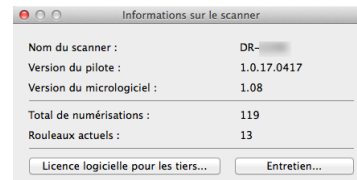

### 3 Cliquez sur [Entretien] pour afficher la boîte de dialogue [Entretien].

### 4 Modifiez la valeur de [Ajustement de rapport de réduction].

La valeur de réglage peut être définie dans la fourchette de -3,0 % à 3,0 %.

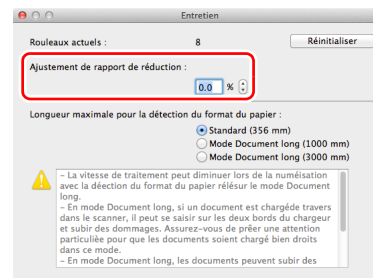

### 5 Cliquez sur ⌵ pour fermer la boîte de dialogue.

## Remplacement des consommables

Les deux rouleaux (rouleau d'alimentation et rouleau de retardement) installés dans le scanner sont des consommables. Le rouleau d'alimentation et le rouleau de retardement s'usent avec la numérisation. Si le rouleau d'alimentation et le rouleau de retardement sont usés, les documents risquent de ne pas être alimentés correctement et des bourrages papier et doubles alimentations risquent de se produire.

Lorsque plus de 200,000 pages ont été alimentées (nombre total de pages alimentées par le scanner), un message vous demandant de remplacer les rouleaux s'affiche au démarrage de l'ordinateur.

### Windows

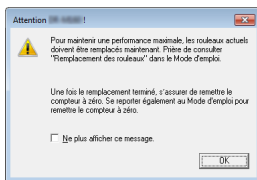

### Mac

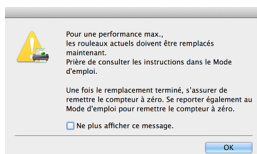

Si ce message commence à s'afficher au démarrage, achetez un kit de rouleaux de rechange et remplacez les pièces usées par les consommables inclus dans le kit (rouleau d'alimentation et rouleau de retardement). Consultez la p. 118 pour plus de détails sur le kit de rouleaux de rechange.

De plus, le compteur dans le scanner qui enregistre le nombre de pages alimentées doit également être réinitialisé lorsque vous remplacez les rouleaux. (Consultez la p. 102)

### Indication

Même avant qu'il ne soit temps de remplacer les rouleaux, les images numérisées peuvent être allongées dans le sens vertical en raison de l'usure des rouleaux. Si cela se produit, réglez le rapport de réduction. (Consultez la p. 97)

## Ouverture et fermeture de la partie avant

### 1 Ouvrez le bac d'éjection des documents.

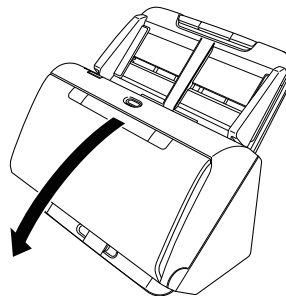

### 2 Tirez sur le levier OPEN et ouvrez la partie avant en la tirant vers vous.

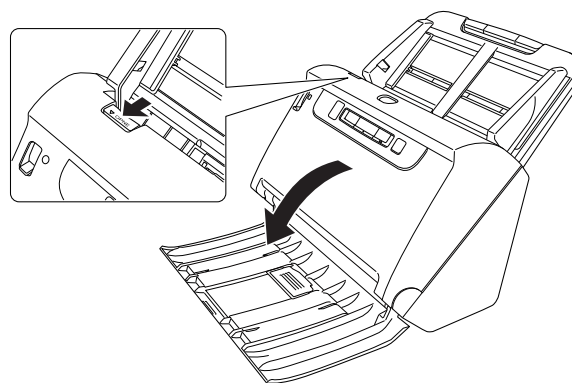

 **Indication**

L'emplacement de chacun des consommables est illustré ci-dessous.

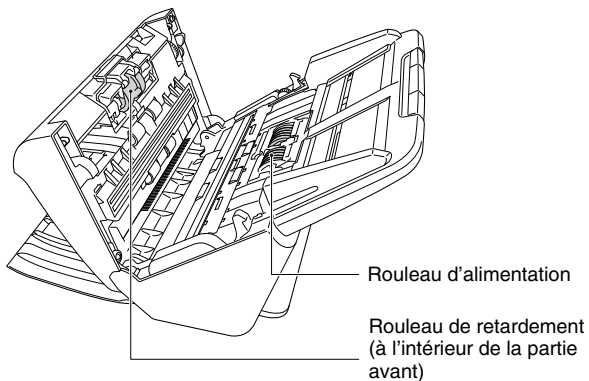

- 3** Lorsque vous fermez la partie avant, vérifiez qu'elle est complètement fermée en appuyant légèrement à gauche et à droite jusqu'à ce que vous entendiez un déclic.

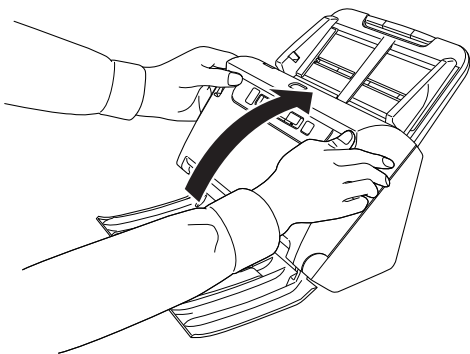

- 4** Fermez le bac d'éjection des documents.

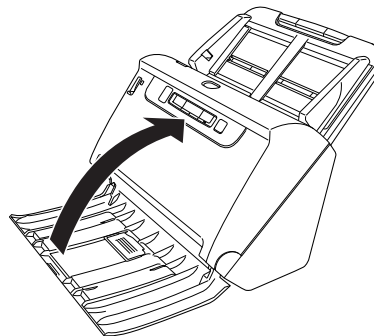

## Remplacement du rouleau d'alimentation

- 1** Ouvrez le couvercle du rouleau.

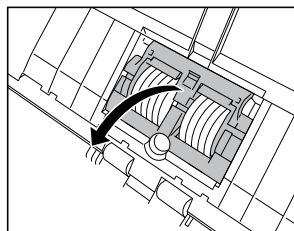

**2** Retirez le rouleau d'alimentation.

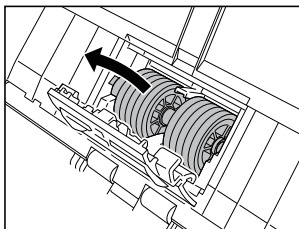

**3** Installez le nouveau rouleau d'alimentation.

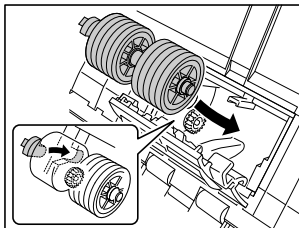

**4** Fermez le couvercle du rouleau.

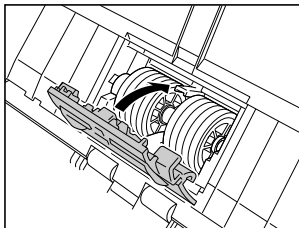

## Remplacement du rouleau de retardement

**1** Ouvrez le couvercle du rouleau.

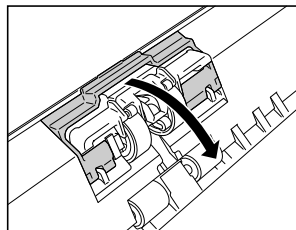

**2** Tirez sur le levier gauche qui fixe le rouleau de retardement au scanner et retirez le rouleau.

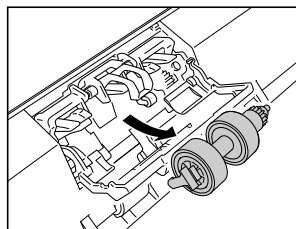
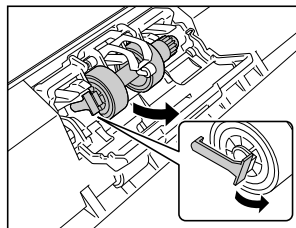

- 3** Installez le nouveau rouleau de retardement en insérant d'abord le côté droit.

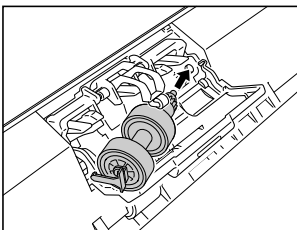

- 4** Poussez le côté gauche du rouleau de retardement pour le fixer au scanner.

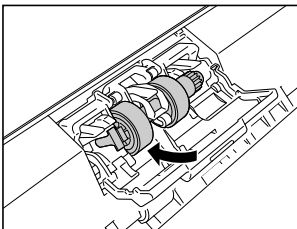

- 5** Fermez le couvercle du rouleau.

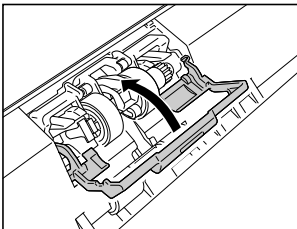

## Réinitialisation du compteur

### Windows

#### ! IMPORTANT

Ouvrez une session Windows en tant qu'administrateur.

- 1** Cliquez sur le bouton **Démarrer**, puis sur [Tous les programmes], [Canon DR-C240] / [Canon DR-C230] et [Canon imageFORMULA Utilitaire].  
imageFORMULA Utilitaire démarre.

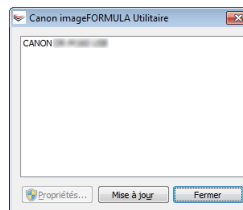

#### 💡 Indication

Dans Windows 8.1, c'est enregistré sur l'emplacement suivant.

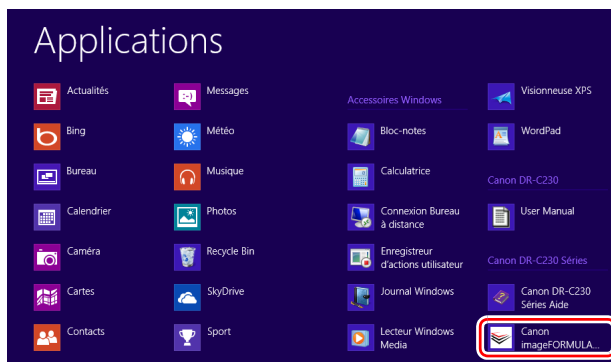

## 2 Cliquez sur [Canon DR-C240 USB] / [Canon DR-C230 USB] puis sur [Propriétés].

Les propriétés du scanner s'affichent.

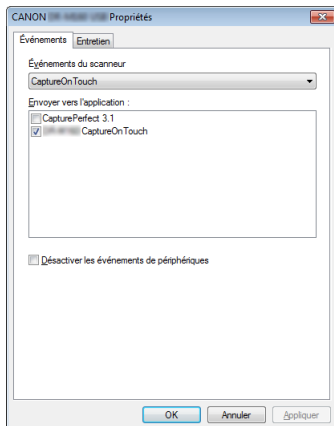

## 3 Cliquez sur l'onglet [Entretien] puis sélectionnez [Réinitialiser].

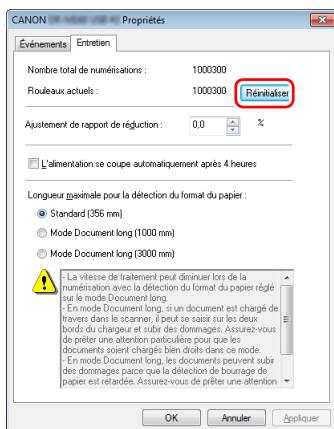

Le compteur [Rouleaux actuels] est réinitialisé.

## 4 Cliquez sur [OK] pour fermer les propriétés du scanner.

## Mac

## 1 Ouvrez l'écran Réglages avancés du pilote du scanner. (Consultez la p. 69)

## 2 Cliquez sur pour afficher la boîte de dialogue [Informations sur le scanner].

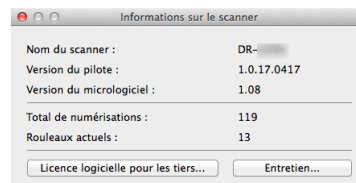

## 3 Cliquez sur [Entretien] pour afficher la boîte de dialogue [Entretien].

## 4 Cliquez sur [Réinitialiser].

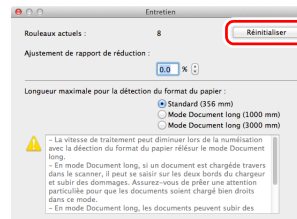

## 5 Cliquez sur pour fermer la boîte de dialogue.

## Paramètre de mise hors tension automatique

Le scanner passe automatiquement hors tension si 4 heures s'écoulent sans qu'aucune opération de numérisation ou autre ne soit effectuée. Pour désactiver ce paramètre, procédez comme suit.

### Windows

#### ! IMPORTANT

Ouvrez une session Windows en tant qu'administrateur.

- 1 Cliquez sur le bouton **Démarrer**, puis sur **[Tous les programmes], [Canon DR-C240] / [Canon DR-C230] et [Canon imageFORMULA Utilitaire]**.  
imageFORMULA Utilitaire démarre.

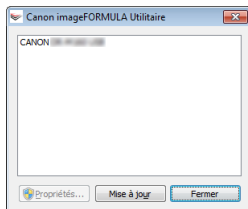

#### 💡 Indication

Dans Windows 8.1, c'est enregistré sur l'emplacement suivant.

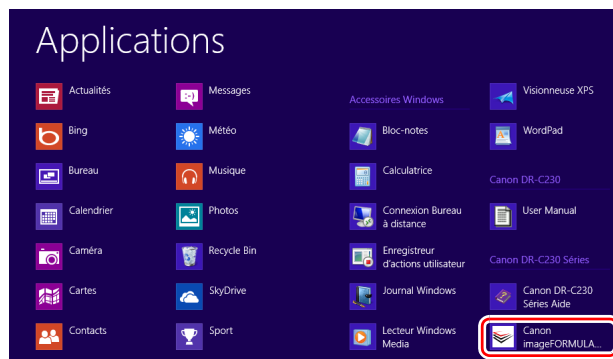

- 2 Cliquez sur **[Canon DR-C240 USB] / [Canon DR-C230 USB]** puis sur **[Propriétés]**.

Les propriétés du scanner s'affichent.

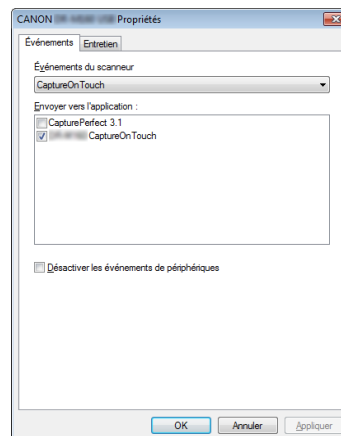

### 3 Cliquez sur l'onglet [Entretien] puis décochez la case [L'alimentation se coupe automatiquement après 4 heures].

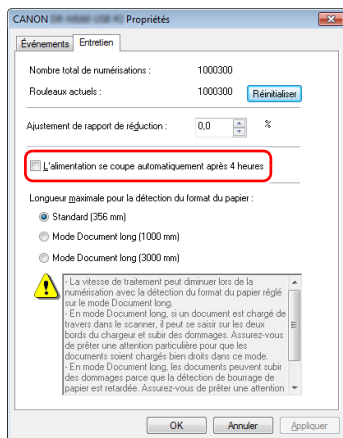

### 4 Cliquez sur [OK] pour fermer les propriétés du scanner.

## Retrait du bac d'alimentation des documents

Lorsque vous prévoyez de stocker le scanner ou de ne pas l'utiliser pendant une période prolongée, retirez le bac d'alimentation des documents.

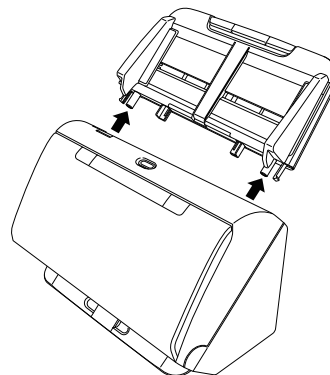

## Problèmes et solutions communs

Cette section donne les solutions recommandées aux problèmes communs.

Si vous avez un problème qui n'est pas résolu par ce qui suit, contactez votre revendeur local agréé Canon.

### Problème 1 Le scanner ne s'allume pas.

**Solutions** Vérifiez que l'adaptateur CA est correctement branché à une prise de courant.

### Problème 2 Le scanner n'est pas reconnu.

**Solutions**

- (1) Vérifiez que le scanner est correctement branché à l'ordinateur via un câble USB.
- (2) Vérifiez que le scanner est allumé. Reportez-vous au problème précédent (1) si le scanner ne s'allume pas.
- (3) Il se peut que l'interface USB de l'ordinateur ne prenne pas en charge le scanner. Il n'est pas garanti que le scanner fonctionne avec toutes les interfaces USB.
- (4) Vérifiez que vous utilisez bien le câble USB fourni pour raccorder le scanner à l'ordinateur. Il n'est pas garanti que le scanner fonctionne avec tous les câbles USB existants.
- (5) Si le scanner est raccordé à l'ordinateur via un concentrateur USB, essayez de retirer ce dernier et de brancher directement le scanner à l'ordinateur.

### Problème 3 Alimentation oblique des documents (les images numérisées sont inclinées).

**Solutions**

- (1) Alignez les guides de document de manière à les faire correspondre au mieux avec le format des documents et alimentez ces derniers de façon bien droite.
- (2) Ouvrez le support d'extension d'alimentation de documents et placez le document.
- (3) Activez Redresse automatiquement l'inclinaison dans les paramètres du pilote du scanner.
- (4) Si beaucoup de pages ont été numérisées depuis le dernier nettoyage des rouleaux, nettoyez-les. Si le chargement oblique des documents persiste, il vous faut peut-être remplacer les rouleaux ou procéder à d'autres opérations d'entretien. Consultez « [Entretien](#) » à la p. 94 pour les procédures de remplacement des rouleaux.

### Problème 4 Les documents ne sont pas numérisés suivant les paramètres configurés dans le pilote du scanner.

**Solutions** Lorsque vous numérisez en utilisant le panneau [Sélectionner le document] enregistré avec CaptureOnTouch, les paramètres de CaptureOnTouch ont priorité sur les paramètres du pilote du scanner. Éditez des paramètres dans le panneau [Sélectionner le document] ou créez-en un panneau [Sélectionner le document] à l'aide des conditions de numérisation souhaitées.

---

**Problème 5 Si des lignes blanches ou des stries apparaissent sur les images numérisées.**

Solutions Nettoyez les deux côtés de la vitre de numérisation, ainsi que les rouleaux. Si vous trouvez une substance collante telle que de la colle ou du liquide de correction, essuyez avec soin en appliquant une pression suffisante pour nettoyer la zone où apparaissent les lignes. Si le problème ne peut pas être résolu par un bon nettoyage, il se peut que la vitre interne soit rayée. Contactez votre revendeur local agréé Canon.

**Problème 6 Il manque des pages.**

Solutions Lorsque le paramètre [Face de numérisation] du pilote du scanner est [Ignorer les pages blanches], les documents comportant peu de noir peuvent être involontairement ignorés. Diminuez la valeur [Définir la probabilité d'ignorer la page vierge] ([Consultez « Si vous souhaitez supprimer les images de pages blanches dans des documents recto-verso » à la p. 74](#)) ou définissez [Face de numérisation] sur un autre mode, tel que Recto ou Recto/Verso. Si des pages sont ignorées en raison de la double alimentation du document, reportez-vous à la section « Problème 7 Bourrage de documents (ou double alimentation) ».

**Problème 7 Bourrage de documents (ou double alimentation).**

Solutions

- (1) Si le rouleau a été correctement installé, nettoyez-le si nécessaire.
- (2) Il peut être impossible d'obtenir une bonne numérisation lorsque les pages d'un document sont collées entre elles par l'électricité statique. Séparez les pages du document avant de les charger.
- (3) Placez le levier de sélection de l'alimentation en mode de dérivation et chargez les pages manuellement dans le scanner, une par une.

**Problème 8 Les images numérisées sont enregistrées au format TIFF au lieu de JPEG.**

Solutions Lorsque des documents sont numérisés avec CapturePerfect quand [Mode couleur] est défini sur [Détecter automatiquement] dans le pilote du scanner, les documents détectés comme noir et blanc sont automatiquement enregistrés au format TIFF, même si le format JPEG a été spécifié comme type de fichier. Cela se produit dans la mesure où le format JPEG ne prend pas en charge les images au format binaire noir et blanc. Si vous souhaitez enregistrer toutes les images au format JPEG, modifiez le [Mode couleur] de numérisation. Passez soit en [Couleur 24 bits], soit en [Niveau de gris : 256].

**Problème 9 Plusieurs pages d'images numérisées ne peuvent pas être enregistrées dans un seul fichier.**

Solutions

- En fonction du format de fichier, plusieurs pages d'images numérisées ne peuvent pas être enregistrées dans un seul fichier avec CaptureOnTouch.

Type de fichier	Traitement pour plusieurs pages
BMP, JPEG	Les images numérisées sont toujours enregistrées dans un fichier d'une page.
PPTX	Les images de plusieurs pages sont toujours enregistrées dans un seul fichier.
TIFF, PDF	Vous pouvez enregistrer plusieurs pages dans un seul fichier en cliquant sur  et en sélectionnant [Enregistrer toutes les pages sous un fichier] dans la boîte de dialogue affichée.

- Lorsque vous sélectionnez [Numériser lot vers fichier] dans le menu [Numériser] de CapturePerfect, une boîte de dialogue s'affiche avec un menu déroulant [Paramètres multi-pages] vous permettant de sélectionner [Une page]. Si vous sélectionnez alors [Une page], chaque page du document de plusieurs pages sera enregistrée dans un fichier image séparé. Pour enregistrer plusieurs pages dans un seul fichier image, sélectionnez [Plusieurs pages (toutes les pages)].

**Problème 10 Tous les documents placés ont été numérisés, mais l'image numérisée n'apparaît pas dans l'application.**

Solutions

Lorsque [Panneau de saisie] ou [Alimentation automatique] est sélectionné comme méthode d'alimentation dans l'écran Réglages avancés du pilote du scanner, une opération de numérisation ne continue pas une fois que tous les documents ont été alimentés, car le scanner attend que des documents supplémentaires soient alimentés. Vous pouvez mettre fin à l'opération et envoyer les images numérisées vers l'application en appuyant sur le bouton Stop du panneau de commande.

**Problème 11 La mémoire est insuffisante et la numérisation s'arrête.**

Solutions

Si vous configurez des conditions de numérisation qui utilisent une grande partie de la mémoire de l'ordinateur, la numérisation peut s'arrêter en raison d'une mémoire insuffisante. Bien que cela dépende de la taille de la mémoire de l'ordinateur, la possibilité de mémoire insuffisante augmente si certaines des conditions de numérisation suivantes sont définies en même temps.

- [Mode couleur] est défini sur [Couleur 24 bits].
- Un grand format de page (par exemple Légal) est spécifié pour [Format de page]. Alternativement, le format de page est défini sur [Maximum scanner].
- Une résolution élevée (600 ppp, etc.) est spécifiée pour [Points par pouce].

Si un message d'erreur apparaît en raison d'une mémoire insuffisante lorsque la numérisation est en cours, quittez l'application, changez les conditions de numérisation (par exemple, réduisez la résolution ou le format de page) puis essayez de numériser de nouveau. De plus, la quantité de mémoire utilisée peut être limitée en désactivant [Réduction de moiré] et [Empêcher les décalages / Retirer l'arrière-plan] si ces éléments sont activés.

**Problème 12 Une double alimentation se produit lors de la numérisation d'un document comportant plusieurs pages.**

Solutions Appuyez sur le bouton DFR du scanner pour poursuivre la numérisation ou désactivez la case à cocher [Détection ultrasonique] sur l'écran des paramètres du pilote de scanner. [\(Consultez la p. 36\)](#)

**Problème 13 Le passeport ne peut pas être numérisé comme prévu**

Solutions En fonction de l'état de la feuille de support ou du passeport, il se peut que l'image ne soit pas numérisée complètement ou que la correction d'image du scanner ne fonctionne pas correctement. Configurez les paramètres comme indiqué ci-dessous.

- (1) Définissez l'option [Format de page] sur un format plus grand (A4, par exemple) dans l'écran des paramètres du pilote de scanner, puis relancez la numérisation. [\(Consultez la p. 71\)](#)
- (2) Définissez l'option [Points par pouce] sur une valeur inférieure ou égale à 300 ppp dans l'écran des paramètres du pilote de scanner. [\(Consultez la p. 71\)](#)
- (3) Si vous avez numérisé le passeport avec le côté comportant le moins de pages chargé en premier, placez-le de façon à avoir le côté avec le plus de pages chargé en premier dans le scanner et vérifiez que ce côté est près du bas de la pochette pour numérisation.

Oui

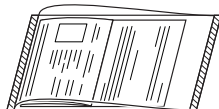

Non



**Problème 14 Les fonctions de détection de la taille et de modification de l'inclinaison ne fonctionnent pas.**

Solutions Lorsque [Pochette pour numérisation] est réglé sur [Pochette pour numérisation] dans l'onglet [Alimentation] de l'écran des paramètres du pilote du scanner et que vous numérisez un document aux bords noirs sans l'insérer dans une pochette pour numérisation, les fonctions de détection de la taille et de modification de l'inclinaison peuvent ne pas fonctionner. Dans ce cas, désactivez les fonctions de détection de la taille et de modification de l'inclinaison ou réglez [Pochette pour numérisation] sur [Aucun(e)] dans l'onglet [Alimentation].

---

## Dépannage logiciel

---

Cette section décrit les problèmes de dépannage et les solutions pour l'utilisation des logiciels fournis (CaptureOnTouch et CapturePerfect).

### **Si la numérisation est trop lente**

- (1) Le cas échéant, fermez tous les autres programmes ouverts.
- (2) La numérisation peut être ralentie par un manque de mémoire causé par des applications résidentes telles que des programmes antivirus. Le cas échéant, fermez ces programmes résidents pour libérer de l'espace mémoire.
- (3) Lorsqu'il n'y a pas suffisamment d'espace sur le disque dur, il se peut que le scanner soit incapable de créer les fichiers temporaires nécessaires des données numérisées. Supprimez toutes les données inutiles du disque dur pour libérer de l'espace.
- (4) La numérisation est lente si le port USB de l'ordinateur n'est pas compatible avec Hi-Speed USB 2.0.
- (5) Si vous utilisez un câble USB commun non compatible avec Hi-Speed USB 2.0, remplacez le câble par le câble compatible fourni.
- (6) Lorsque le scanner est connecté à l'ordinateur via un concentrateur USB non compatible avec Hi-Speed USB 2.0, retirez le concentrateur et branchez directement le scanner à l'ordinateur.

### **Si les fichiers images numérisés ne s'ouvrent pas dans une application**

- (1) Les images numérisées enregistrées dans des fichiers TIFF de plusieurs pages s'ouvrent uniquement dans des programmes prenant en charge ce format de fichier.
- (2) Les images enregistrées sous forme de fichiers TIFF compressés (à une seule et plusieurs pages) s'ouvrent uniquement dans des programmes prenant en charge le format compressé. Cela peut arriver avec des programmes non compatibles avec CaptureOnTouch ou CapturePerfect. Dans ce cas, avant la numérisation, sélectionnez « Aucun » comme format de compression du fichier image.

### **Un problème d'affichage est visible sur l'écran de l'interface utilisateur de CaptureOnTouch.**

En fonction de l'ordinateur utilisé, la présence d'un trop grand nombre de panneaux Mode de numérisation, Sélectionner la sortie ou Raccourci de numérisation peut entraîner un problème d'affichage sur l'écran de l'interface utilisateur. Supprimez tout panneau que vous ne comptez pas utiliser.

---

## Conseils utiles

---

Vous trouverez ci-après des conseils utiles pour la numérisation de vos documents.

### Où sont enregistrées les images numérisées ? La destination d'enregistrement peut-elle être modifiée ?

Les images sont enregistrées aux emplacements suivants, selon les paramètres du programme. Tous les emplacements de destination peuvent être modifiés au profit d'autres dossiers.

#### CaptureOnTouch

Numérisation Standard et Rac. Numérisation permettent d'enregistrer la sortie vers la destination définie dans le panneau [Sélectionner la sortie].

#### CapturePerfect

- En mode de numérisation normale, telle que la numérisation d'une seule page, la destination d'enregistrement du fichier image peut être spécifiée pour chaque numérisation.
- Lors de la numérisation d'une tâche enregistrée, les fichiers sont enregistrés dans le dossier spécifié dans les paramètres de tâches.

### Comment configurer les paramètres de numérisation ?

#### CaptureOnTouch

En cliquant sur le bouton d'édition ([  ]) du panneau [Sélectionner le document], vous pouvez modifier les paramètres de numérisation lorsque l'écran d'édition [Sélectionner le document] s'ouvre.

#### CapturePerfect

- En mode de numérisation normale, cliquez sur [Paramètres scanner] au menu [Numériser] pour ouvrir l'écran des paramètres du pilote du scanner et procéder au réglage.
- Le paramétrage des tâches de numérisation peut être réalisé pour chaque tâche.

### Comment puis-je enregistrer plusieurs pages en un seul fichier ou enregistrer un fichier par page ?

Lorsque des images numérisées sont enregistrées au format BMP (PICT) ou JPEG, chaque image est systématiquement enregistrée dans un fichier séparé.

Lorsque des images numérisées sont enregistrées au format PDF ou TIFF, vous pouvez décider de les enregistrer sous forme de fichiers de plusieurs pages ou d'une seule page. Consultez aussi « Problème 9 » dans « Problèmes et solutions communs ».

### Puis-je copier ou sauvegarder les configurations des paramètres du scanner ?

#### CaptureOnTouch

Les configurations de paramétrage peuvent être sauvegardées et restaurées à l'aide de [Sauvegarder/Restaurer] dans l'onglet [Paramètres de base] de la boîte de dialogue [Paramètres d'environnement].

#### CapturePerfect

Les configurations des paramètres du scanner ne peuvent pas être copiées ou sauvegardées dans CapturePerfect.

### Quelles sont les règles à appliquer aux noms de fichiers des images numérisées ?

#### CaptureOnTouch

Pour Numérisation Standard et Rac. Numérisation, les noms de fichiers des images numérisées sont définis en fonction des paramètres du panneau [Sélectionner la sortie]. Cet écran apparaît lorsque vous cliquez sur le bouton d'édition ([  ]) du panneau [Sélectionner le document].

Cliquez sur le bouton [Paramètres de détail] sur cet écran. Vous pouvez définir les noms de fichiers des images numérisées en définissant certains des trois éléments ou les trois éléments affichés ci-dessous.

Paramètre	Description
Nom de fichier	Ligne de texte spécifique à intégrer au nom de fichier.
Ajouter la date et l'heure	Ajoute la date et l'heure aux noms de fichier. Sélectionnez le format de date dans la liste déroulante. YYYY (AAAA) = année, MM = mois et DD (JJ) = jour du mois. L'heure est ajoutée après la date.
Ajouter un compteur au nom du fichier	Ajoute des numéros de série dans l'ordre d'enregistrement des images numérisées. Spécifiez le nombre de chiffres et le nombre de départ.

Un nom de fichier type est affiché comme [Nom de fichier] dans la boîte de dialogue [Param. nom fichier].

### CapturePerfect

Les règles concernant les noms de fichier des images numérisées et le dossier dans lequel les images numérisées sont enregistrées peuvent être définies, puis appliquées pendant la numérisation. Pour plus de détails, consultez le « Guide d'utilisation » ou l'aide de CapturePerfect.

### Comment puis-je numériser des documents pliés en deux (numérisation folio) ?

Pliez le document en deux et placez-le dans le scanner avec le pli à droite. Précisez qu'il s'agit d'un document réduit de moitié (le format après le pliage), puis numériser. Pour en savoir plus, [consultez la p. 32](#).

### Comment puis-je ignorer les pages blanches et numériser uniquement les pages non blanches ?

Spécifiez [Ignorer les pages blanches] dans l'écran des paramètres du pilote du scanner avant de numériser.

### Comment puis-je numériser des cartes ?

Placez une carte dans le sens paysage dans le scanner. Spécifiez le format de la carte (ou [Faire correspondre à la taille d'origine]), avant de numériser. Pour en savoir plus, [consultez la p. 30](#).

### Est-il possible d'ajouter ou d'insérer des images dans un fichier image numérisé ?

CapturePerfect comprend une fonction pour l'ajout ou l'insertion de pages dans des fichiers images numérisés. Consultez le Guide d'utilisation de CapturePerfect pour plus de détails.

### Comment puis-je coller les résultats ROC de CapturePerfect dans Excel ou Word ?

Après la numérisation avec le paramètre de reconnaissance ROC activé dans CapturePerfect, cliquez sur [Modifier codes-barres/OCR] dans le menu [Modifier] pour ouvrir la boîte de dialogue [Modifier codes-barres/OCR], où vous pouvez copier le texte dans la case [Caractères OCR]. Alternativement, les fichiers PDF numérisés avec la fonction ROC peuvent être ouverts avec une application, où le texte désiré peut être copié.

### Quelle est la meilleure manière de numériser des cartes de visite ou des photos ?

Définissez [Format de page] sur [Faire correspondre à la taille d'origine] dans l'écran des paramètres du pilote du scanner avant de numériser. Alternativement, enregistrez le format des cartes ou des photos à numériser. Pour en savoir plus, [consultez la p. 71](#).

### Comment puis-je charger et numériser des documents de plusieurs formats ?

Définissez [Format de page] sur [Faire correspondre à la taille d'origine] dans l'écran des paramètres du pilote du scanner avant de numériser. Pour en savoir plus, [consultez la p. 71](#).

### Comment puis-je imprimer des données numérisées ?

#### CaptureOnTouch

- Pour Numérisation Standard et Rac. Numérisation, sélectionnez [Imprimer] dans le panneau [Sélectionner la sortie].
- Pour utiliser cette fonction, vous devez installer un module externe.
- Vous pouvez installer le plug-in en cochant la case correspondante lors de l'installation de CaptureOnTouch.

#### CapturePerfect

Numériser à l'aide de la fonction [Numériser lot vers imprimante]. Alternativement, enregistrez une tâche en sélectionnant une imprimante comme destination.

---

## **Je souhaite enregistrer la sortie dans d'autres dossiers**

### **CaptureOnTouch**

- Dans CaptureOnTouch, les destinations autres que [Enregistrer dans le dossier] sont fournies sous la forme d'un plug-in.
- Si vous installez le plug-in, l'image numérisée peut être imprimée, annexée à un message électronique ou partagée entre divers services cloud.
- Vous pouvez installer le plug-in en cochant la case correspondante lors de l'installation de CaptureOnTouch.
- Les destinations de sortie disponibles dépendent du plug-in installé.

### **CapturePerfect**

Numérisez à l'aide de la fonction [Numériser lot vers fichier] (ou [Numérisation page]). Alternativement, enregistrez une tâche avec la destination de sortie comme fichier et spécifiez le dossier partagé comme destination d'enregistrement.

## **Comment puis-je joindre les données numérisées à un courriel (ou les envoyer sous forme de courriel) ?**

### **CaptureOnTouch**

- Pour Numérisation Standard et Rac. Numérisation, sélectionnez [Joindre à un courriel] dans le panneau [Sélectionner la sortie].
- Pour utiliser cette fonction, vous devez installer un module externe.
- Vous pouvez installer le plug-in en cochant la case correspondante lors de l'installation de CaptureOnTouch.

### **CapturePerfect**

Numérisez à l'aide de la fonction [Numériser le courrier par lot]. Alternativement, enregistrez une tâche avec pour destination de sortie un courriel.

## **Lorsque je définis l'option [Format de page] sur [Faire correspondre à la taille d'origine] dans l'écran des paramètres du pilote de scanner, un espace apparaît autour de l'image numérisée. Comment faire pour que cet espace n'apparaisse pas ?**

Cochez la case [Recadrage] sur l'onglet [Traitement d'image] de l'écran des paramètres du pilote de scanner, puis procédez à la numérisation. Vous pouvez également régler [Format de page] sur un autre réglage que [Faire correspondre à la taille d'origine] (Windows) dans l'écran des paramètres du pilote du scanner.

## Élimination des brouillages papier

Lorsque des brouillages papier sont détectés pendant la numérisation, les codes d'erreur suivants sont affichés sur le panneau d'affichage du scanner et la numérisation est interrompue.



Code d'erreur de brouillage papier

Si un brouillage papier ou une double alimentation survient au cours de la numérisation, procédez comme suit pour résoudre le problème.

### ATTENTION

Soyez prudent lors de l'élimination d'un brouillage papier. Faites attention de ne pas vous couper avec les bords du papier.

- 1 Retirez les documents présents dans le bac d'alimentation.**

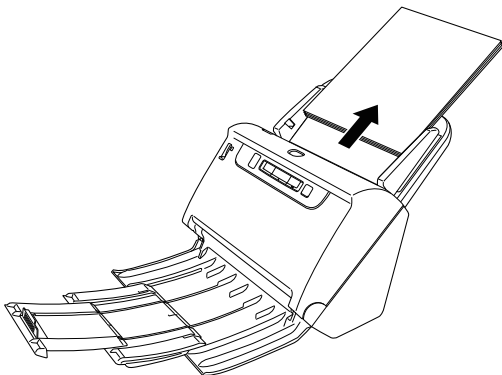

- 2 Tirez sur le levier OPEN et ouvrez la partie avant en la tirant vers vous.**

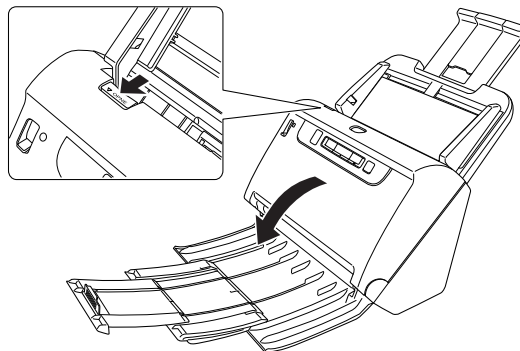

### Indication

Le code d'erreur « C » apparaît sur le panneau de commande lorsque la partie avant est ouverte.

- 3 Retirez le document coincé.**

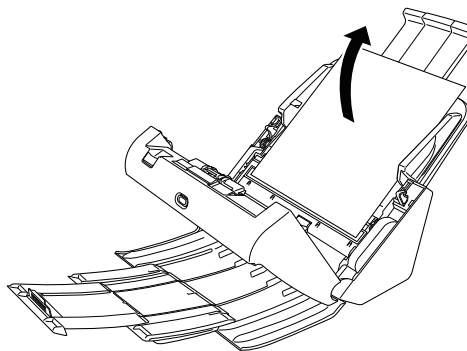

## **!** IMPORTANT

Assurez-vous de sortir soigneusement le papier, sans trop forcer. Si le papier se déchire alors que vous le retirez, veuillez à ôter tous les débris de l'intérieur du scanner.

- 4 Fermez la partie avant en la poussant doucement vers le haut, des deux côtés, jusqu'au dé clic. Assurez-vous que la partie avant est complètement fermée en la poussant jusqu'à ce que vous entendiez un dé clic.**

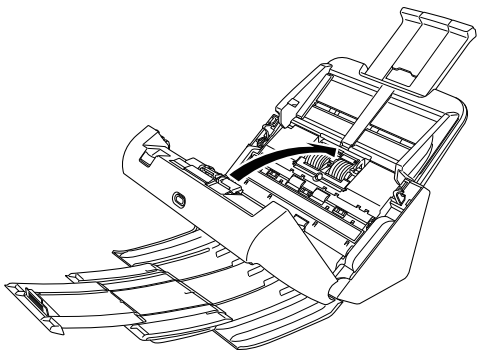

Une fois le papier coincé enlevé, vérifiez que la dernière page a été numérisée correctement et poursuivez la numérisation.

## **💡** Indication

Lorsque la case [Reprise rapide après incident] est cochée dans l'écran des paramètres du pilote du scanner, vous pouvez reprendre une opération de numérisation, même si elle a été interrompue par un bourrage papier, en retirant le document et en reprenant la numérisation à partir du document qui était en cours d'alimentation au moment de l'interruption.

Puisque l'image du document qui était en cours d'alimentation au moment de l'interruption peut ne pas avoir été enregistrée dans de tels cas, veuillez à vérifier la dernière image numérisée avant de reprendre l'opération.

---

## Désinstallation des logiciels

---

Si le pilote ISIS/TWAIN, CaptureOnTouch ou CapturePerfect ne fonctionne pas normalement, procédez comme suit pour le désinstaller. Ensuite, réinstallez les logiciels à partir du disque de configuration. ([Consultez la p. 7](#))

### Windows

#### ! IMPORTANT

Ouvrez une session Windows en tant qu'administrateur.

---

**1** Dans la barre des tâches de Windows, cliquez sur le bouton [Démarrer] puis sur [Panneau de configuration].

---

**2** Cliquez sur [Désinstaller un programme].  
La boîte de dialogue [Désinstaller ou modifier un programme] apparaît.

---

**3** Dans la liste des programmes, sélectionnez le logiciel que vous souhaitez supprimer puis cliquez sur [Désinstaller].  
L'écran de confirmation de suppression s'affiche.

---

**4** Cliquez sur [Oui].  
La désinstallation du logiciel est maintenant terminée.

### Mac

Aucun programme de désinstallation n'est fourni pour les pilotes OS X. Pour désinstaller, utilisez le Finder pour supprimer les fichiers suivants.

/Library (Bibliothèque)/Image Capture/TWAIN Data Sources/DRC240  
ou  
/Library (Bibliothèque)/Image Capture/TWAIN Data Sources/DRC230  
/Applications/CaptureOnTouch

## Caractéristiques techniques

### Unité principale

Type Scanner de bureau à chargeur de feuilles

Format de document à numériser

Papier ordinaire

Format : Largeur : 50,8 mm à 216 mm (2" à 8,5")  
 Longueur : 54 mm à 356 mm (2,1" à 14") (Vous pouvez numériser des documents d'une longueur maximale de 3 000 mm (118,1") en réglant le scanner sur le mode Document long.)

Grammage du papier :

Séparation des pages : 27 à 209 g/m<sup>2</sup> (7 à 56 lb bond), 0,04 mm à 0,25 mm (0,00157" à 0,00984")  
 Dérivation : 27 à 255 g/m<sup>2</sup> (7 à 68 lb bond), 0,04 mm à 0,3 mm (0,00157" à 0,0118")

Capacité de chargement :

Format A4 ou inférieur : 60 feuilles (80 g/m<sup>2</sup> (22 lb bond))  
 Formats supérieurs à A4 : 40 feuilles (80 g/m<sup>2</sup> (22 lb bond))  
 Veillez à ce que les piles ne dépassent pas 6 mm de hauteur dans les deux cas ci-dessus.

Cartes de visite

Format : 50,8 mm x 85 mm (2" x 3,35") ou plus

Épaisseur de papier :

380 g/m<sup>2</sup> (80 lb bond) 0,45 mm (0,0177") ou moins

Carte

Format : 54 mm x 86 mm (2,12" x 3,37") (norme ISO)

Épaisseur d'une carte :

1,4 mm (0,055") ou moins

Orientation : Alimentation horizontale uniquement

Les cartes gaufrées peuvent être numérisées.

Capacité de chargement :

3 cartes (non gaufrées), 1 carte (gaufrée)

Passeport

Format : 88 mm x 125 mm (3,464" x 4,921") (norme ISO)

Lors de la numérisation, pensez à ouvrir le passeport et à l'insérer dans la pochette de numérisation (pour passeports) vendue séparément.

Épaisseur : 4 mm (0,157") ou moins (feuille de support comprise)

Capteur de numérisation

Capteur de contact

Source lumineuse DEL

Face de numérisation

Recto/Recto-verso

Modes de numérisation

Noir et blanc, Diffusion d'erreurs, Échelle de gris à 256 niveaux, Améliorations poussées, Améliorations poussées II, Couleur 24 bits

Résolution de numérisation

(lignes de numérisation primaires x lignes de numérisation secondaires)

100 x 100 ppp/150 x 150 ppp/200 x 200 ppp/240 x 240 ppp/300 x 300 ppp/400 x 400 ppp/600 x 600 ppp

Vitesse de numérisation (Conditions : unité centrale i7 2,8 GHz, mémoire de 4 Go, format de document A4)

DR-C240

Échelle de gris	Recto	200 ppp	45 pages/minute
		300 ppp	45 pages/minute
Recto-verso	200 ppp	90 images/minute	90 images/minute
		300 ppp	30 pages/minute
Couleur 24 bits	Recto	200 ppp	30 pages/minute
		300 ppp	20 pages/minute
Recto-verso	200 ppp	60 images/minute	60 images/minute
		300 ppp	40 images/minute

## DR-C230

Échelle de gris	Recto	200 ppp	30 pages/minute
		300 ppp	30 pages/minute
	Recto-verso	200 ppp	60 images/minute
		300 ppp	60 images/minute
Couleur 24 bits	Recto	200 ppp	30 pages/minute
		300 ppp	20 pages/minute
	Recto-verso	200 ppp	60 images/minute
		300 ppp	40 images/minute
Interface	Hi-Speed USB 2.0		
Autres fonctions	Numérisation folio, ignorer la détection de double alimentation		
Dimensions extérieures	291 mm (11,46") (L) x 253 mm (9,96") (P) x 231 mm (9,09") (H) (avec le bac d'alimentation fixé et le bac d'éjection des documents fermé)		
	291 mm (11,46") (L) x 603 mm (23,74") (P) x 363 mm (14,29") (H) (avec le bac d'alimentation fixé et le bac d'éjection des documents ouvert)		
Poids (sans l'adaptateur CA)	Environ 2,8 kg (6,17 lb)		
Alimentation (en utilisant l'adaptateur CA)	24 V CC, 1,0 A		
Consommation électrique	Numérisation : 19 W ou moins En mode d'économie d'énergie : 1,4 W ou moins Hors tension : 0,1 W ou moins		
Bruit	Inférieur à 48 dB		
Environnement de fonctionnement	Température : de 10 à 32,5 °C (de 50 à 90,5 °F) Humidité : de 20 à 80 % d'humidité relative		

## Adaptateur CA (100 à 240 V)

Numéro de modèle	MG1-5039 (24V)
Entrée	100 à 240 V CA, 50/60 Hz, 1,06 à 0,6 A
Sortie	24 V CC, 2,0 A
Poids	Environ 0,3 kg (0,66 lb)

Les caractéristiques techniques du produit peuvent être modifiées sans préavis en raison d'améliorations du produit.

## Pièces de rechange

### Kit de rouleaux de rechange (code de produit : 0697C003)

Kit de remplacement des rouleaux (rouleau d'alimentation, rouleau de retardement)

- Pour en savoir plus sur la procédure de remplacement, [consultez « Remplacement des consommables » à la p. 99.](#)
- Pour obtenir des informations détaillées au sujet des pièces de rechange, contactez un représentant du service après-vente ou votre revendeur local agréé Canon.

---

## Option

**Module de codes-barres (code de produit : 1922B001)**

**Module de code 2D (code de produit :1922B003)**

Module additionnel permettant de reconnaître les codes-barres imprimés sur les documents pendant la numérisation.

**Feuille de support (pour les passeports) (code de produit : 0697C002)**

Il s'agit d'une feuille de support destinée à la numérisation de passeports.

**Flatbed Scanner Unit 102 (Unité de numérisation à plat 102) (code de produit : 2152Cxxx)**

Unité de numérisation à plat pouvant être raccordée et utilisée avec un scanner DR. Le raccordement de l'unité à ce scanner vous permet d'utiliser le scanner pour la numérisation à plat avec un chargeur automatique de documents.

**Flatbed Scanner Unit 201 (Unité de numérisation à plat 201) (code de produit : 6240Bxxx)**

Flatbed Scanner Unit pouvant être utilisée en la connectant à un scanner DR et prenant en charge le format de papier A3. Le raccordement de l'unité à ce scanner vous permet d'utiliser le scanner pour la numérisation à plat avec un chargeur automatique de documents.

---

## À propos du produit Flatbed Scanner Unit

### **Windows**

Le produit Flatbed Scanner Unit (Unité de numérisation à plat) en option peut être raccordé et utilisé avec ce scanner.

### **Configuration système**

L'ordinateur doit répondre à la configuration système requise du produit Flatbed Scanner Unit (Unité de numérisation à plat).

Le pilote du scanner du produit Flatbed Scanner Unit (Unité de numérisation à plat) doit être installé pour utiliser l'unité.

## À propos de l'utilisation avec CaptureOnTouch

### À propos de l'attribution d'une fonction au bouton de démarrage

Lorsque vous raccordez le produit Flatbed Scanner Unit (Unité de numérisation à plat), vous pouvez attribuer la méthode Rac. Numérisation de CaptureOnTouch au bouton de démarrage du produit Flatbed Scanner Unit (Unité de numérisation à plat).

### Limite du redémarrage avec le bouton de démarrage

Lorsque CaptureOnTouch n'est pas défini de façon à être résident dans la mémoire, CaptureOnTouch ne peut pas être redémarré en appuyant sur le bouton de démarrage du produit Flatbed Scanner Unit (Unité de numérisation à plat) après avoir quitté CaptureOnTouch.

### À propos de la configuration du pilote du scanner

Lorsque des fonctions de ce scanner ne peuvent pas être sélectionnées dans la boîte de dialogue des paramètres du produit Flatbed Scanner Unit (Unité de numérisation à plat), cliquez sur [Option] dans la boîte de dialogue pour ouvrir le pilote du scanner et configurer les paramètres requis.

## Dimensions

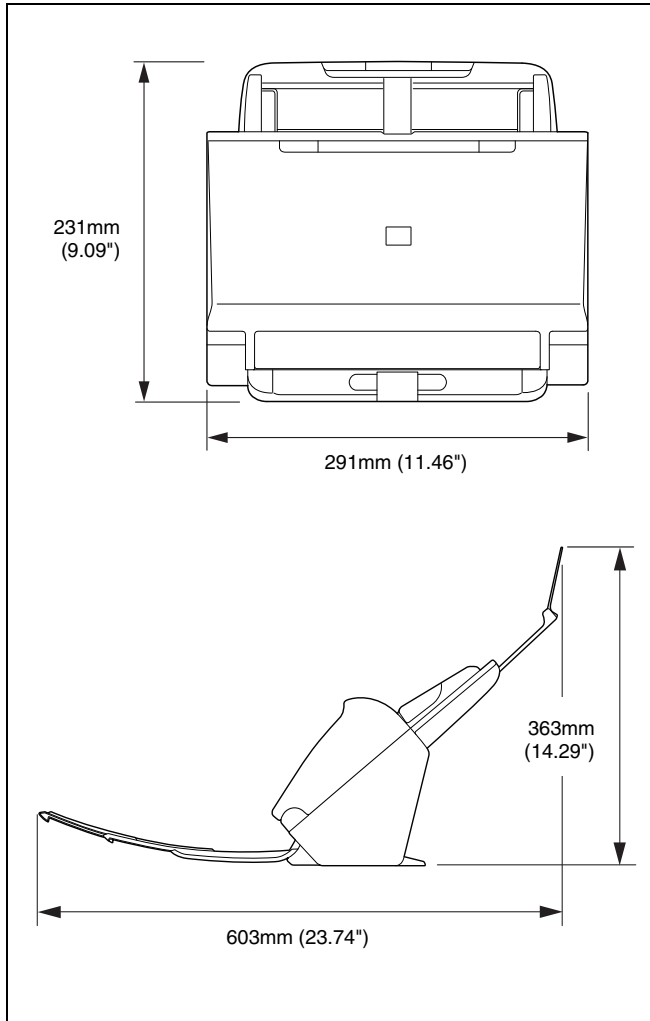

# Index

<b>A</b>			
Affichage du numéro de tâche .....	23	Folio .....	32
Alimentation .....	11, 12	Format de papier personnalisé .....	73
<b>B</b>		<b>I</b>	
Bourrage papier .....	114	Installer .....	7
Bouton d'arrêt .....	23	Logiciels fournis .....	7
Bouton de démarrage .....	23	<b>L</b>	
Bouton de sélection de tâche .....	23	Logiciels fournis .....	5
Bouton DFR .....	23	<b>M</b>	
<b>C</b>		Méthode de sortie .....	57
CaptureOnTouch .....	40	Mise hors tension automatique .....	104
Démarrer .....	41	Mode avancé .....	70
Numérisation standard .....	43	Mode de contournement .....	29
Numériser en appuyant sur le bouton de démarrage .....	50	Mode document long .....	34
Paramètres d'environnement .....	60	Mode simple .....	70
Raccourci de numérisation .....	46	Module Code à barres .....	119
Redémarrer .....	42	<b>P</b>	
CapturePerfect .....	65	Panneau de commande .....	23
Carte		Paramètre multi-flux .....	83
Méthode de chargement .....	31	Pilote de scanner .....	67
Compteur .....	102	Paramètres adaptés à l'usage prévu .....	74
Configurer .....	4	Paramètres de base .....	70
Connecter .....	10	<b>R</b>	
<b>D</b>		Réglage du facteur d'échelle .....	97
Désinstaller .....	116	Rouleau .....	96
Détection d'alimentation double .....	37	Nettoyage .....	94
Document .....	25	Remplacer .....	99
Carte .....	31	Rouleau de séparation .....	99, 101
Folio .....	32	Rouleau du chargeur .....	99, 100
Méthode de chargement .....	27	<b>S</b>	
<b>E</b>		Scanner à plat 102 .....	119
Entretien et nettoyage .....	94	Scanner à plat 201 .....	119
Environnement d'exploitation .....	6	Séparation par lots .....	82, 90
<b>F</b>		<b>U</b>	
Feuille de support .....	119	Unité avant .....	99

---

**V**  
Vitre de numérisation ..... 95  
Nettoyage ..... 94

**Z**  
Zone de numérisation ..... 73

## Safety-related markings on the machine

### Marquages de sécurité sur la machine

### Marche di sicurezza sulla macchina

### Sicherheitshinweise auf der Maschine

### Marcas de la máquina relacionadas con la seguridad

### Veiligheidsmarkeringen op de machine

### Makine üzerindeki güvenlik işaretleri



[English]	Switch (On)	Power on
[Français]	Commutateur (Marche)	Sous tension
[Italiano]	Interruttore (On)	Alimentazione presente
[Deutsch]	Schalter (Ein)	Eingeschaltet
[Español]	Interruptor (encendido)	Máquina encendida
[Nederlands]	Schakelaar (On)	Aan
[Türkçe]	Anahtar (Açık)	Güç açık



[English]	Switch (Off)	Power off (no standby current)
[Français]	Commutateur (Arrêt)	Hors tension (pas de courant de veille)
[Italiano]	Interruttore (Off)	Alimentazione assente (nessuna corrente di standby)
[Deutsch]	Schalter (Aus)	Ausgeschaltet (ohne Ruhestromaufnahme)
[Español]	Interruptor (apagado)	Máquina apagada (sin corriente en espera)
[Nederlands]	Schakelaar (Off)	Uit (geen stand-byverbruik)
[Türkçe]	Anahtar (Kapalı)	Güç kapalı (bekleme akımı yok)



[English]	Switch (Standby)	Power on/off (standby current on)
[Français]	Commutateur (Veille)	Sous/hors tension (courant de veille activé)
[Italiano]	Interruttore (Standby)	Alimentazione on/off (corrente di standby presente)
[Deutsch]	Schalter (Standby)	Ein- und Ausschalten (mit Ruhestromaufnahme)
[Español]	Interruptor (en espera)	Máquina apagada/encendida (con corriente en espera)
[Nederlands]	Schakelaar (Standby)	Aan-uit (stand-byverbruik aan)
[Türkçe]	Anahtar (Bekleme)	Güç açık/kapalı (bekleme akımı açık)



[English]	Switch (Push-On/Push-Off)	Power on/off (no standby current)
[Français]	Commutateur (Appuyer pour mettre en marche/Appuyer pour arrêter)	Sous/hors tension (pas de courant de veille)
[Italiano]	Interruttore a pulsante bistabile (On/Off)	Alimentazione on/off (nessuna corrente di standby)
[Deutsch]	Schalter (Ein- und Ausschalten durch Drücken)	Ein- und Ausschalten (ohne Ruhestromaufnahme)
[Español]	Interruptor (pulsado para encendido/apagado)	Encendido/apagado (sin corriente en espera)
[Nederlands]	Schakelaar (Push-On/Push-Off)	Aan-uit (geen stand-byverbruik)
[Türkçe]	Anahtar (Bas-Aç/Bas-Kapa)	Güç açık/kapalı (bekleme akımı yok)



[English]	Heat hazard	Heat hazard
[Français]	Danger de chaleur	Danger de chaleur
[Italiano]	Pericolo: temperature elevate	Pericolo: temperature elevate
[Deutsch]	Überhitzungsgefahr	Überhitzungsgefahr
[Español]	Peligro de calentamiento	Peligro de calentamiento
[Nederlands]	Verbrandingsgevaar	Verbrandingsgevaar
[Türkçe]	Isı tehlikesi	Isı tehlikesi



[English]	Class II equipment	Indicates this is Class II equipment
[Français]	Équipement de classe II	Indique qu'il s'agit d'un équipement de classe II
[Italiano]	Apparecchio classe II	Indica che questo è un apparecchio di classe II
[Deutsch]	Gerät der Schutzklasse II	Gibt an, dass das Gerät der Schutzklasse II entspricht
[Español]	Equipo de clase II	Indica que se trata de un equipo de clase II
[Nederlands]	Klassell-apparaatuur	Geeft aan dat deze apparatuur in Klasse II hoort
[Türkçe]	Sınıf II ekipman	Bunun Sınıf II ekipman olduğunu gösterir



[English]	DC symbol	Indicates direct current
[Français]	Symbole CC	Indique qu'il s'agit de courant continu
[Italiano]	Simbolo corrente continua (C.C.)	Indica la corrente continua
[Deutsch]	Gleichstrom-Symbol	Kennzeichnet Gleichstrom
[Español]	Símbolo CC	Indica corriente continua
[Nederlands]	DC-pictogram	Geeft gelijkstroom aan
[Türkçe]	DC sembolü	Düz akımı gösterir



[English]	DC polarity	Indicates the power plug polarity
[Français]	Polarité CC	Indique la polarité de la fiche d'alimentation
[Italiano]	Polarità C.C.	Indica la polarità dello spinotto di alimentazione
[Deutsch]	Gleichstrompolarität	Gibt die Polarität des Netzsteckers an
[Español]	Polaridad de CC	Indica la polaridad del conector de alimentación
[Nederlands]	DC-polariteit	Geeft de polariteit van de stekker aan
[Türkçe]	DC polaritesi	Fiş polaritesini gösterir



[English]	Electrostatic precaution	Avoid applying static electricity to the machine
[Français]	Précaution électrostatique	Évitez de soumettre cette machine à de l'électricité statique
[Italiano]	Protezione dalle cariche elettrostatiche	Evitare di applicare cariche elettrostatiche alla macchina
[Deutsch]	Warnung vor elektrostatischer Aufladung	Elektrostatische Aufladung der Maschine vermeiden
[Español]	Precaución electroestática	No aplique electricidad electroestática
[Nederlands]	Elektrostatische voorzorgen	Voorkom statische elektriciteit op de machine
[Türkçe]	Elektrostatik önlemleri	Makineye statik elektrik vermeyin



**CANON ELECTRONICS INC.**

3-5-10 SHIBAKOEN, MINATO-KU, TOKYO 105-0011, JAPAN

**CANON U.S.A. INC.**

ONE CANON PARK, MELVILLE, NY 11747, U.S.A.

**CANON CANADA INC.**

8000 Mississauga Road Brampton, Ontario L6Y 5Z7, CANADA

**CANON EUROPA N.V.**

BOVENKERKERWEG 59, 1185 XB AMSTELVEEN, THE NETHERLANDS

**CANON AUSTRALIA PTY. LTD.**

BUILDING A, THE PARK ESTATE, 5 TALAVERA ROAD, MACQUARIE PARK, NSW 2113, AUSTRALIA

**CANON SINGAPORE PTE. LTD.**

1 FUSIONOPOLIS PLACE, #15-10, GALAXIS, SINGAPORE 138522

**CANON KOREA BUSINESS SOLUTIONS INC.**

BS TOWER, 607 TEHERAN-RO, GANGNAM-GU, SEOUL, KOREA

**CANON INDIA PVT. LTD**

7TH FLOOR, TOWER B DLF CYBER TERRACES DLF PHASE III GURGAON - 122002 HARYANA, INDIA